

actoSTOR



VIH K 300

■ ■ ■ ■ ■ BE; DE/AT/BE; DK; FR/BE; GUS; HR; IT; PL; SI; TR

Dla użytkownika / dla instalatora

Instrukcja obsługi i instalacji actoSTOR

Zasobnik c.w.u.

VIH K 300

Spis treści - informacje dotyczące instrukcji

1 Opis zasobnika

Spis treści

Informacje dotyczące instrukcji	2
Stosowane symbole	2
1 Opis zasobnika	2
1.1 Przeznaczenie	2
1.2 Zakres dostawy	2
1.3 Regulatory	3
1.4 Tabliczka znamionowa	3
1.5 Oznaczenie CE	3
2 Wskazówki bezpieczeństwa i informacje dotyczące instalowania i uruchamiania	3
2.1 Przepisy i dyrektywy	3
2.2 Wskazówki dotyczące bezpieczeństwa	3
2.2.1 Ustawianie	3
2.2.2 Zabezpieczanie przed zamrażaniem	3
2.2.3 Nieszczelności	3
2.2.4 Zmiany i modyfikacje	3
2.3 Informacje dotyczące instalowania i uruchamiania	3
2.3.1 Podłączanie do sieci zasilania elektrycznego	3
2.3.2 Listwa zaciskowa do podłączania elektrycznego	4
2.3.3 Osprzęt	4
2.4 Informacje dotyczące uruchamiania	4
3 Obsługa	4
3.1 Uruchamianie	4
3.2 Nastawianie temperatury wody zasobnika	4
3.3 Zabezpieczanie zasobnika przed korozją	5
3.4 Czyszczenie i konserwacja	5
3.5 Opróżnianie zasobnika c.w.u.	5
4 Instalowanie	6
4.1 Wymagania przestrzenne	6
4.2 Ustawianie zasobnika c.w.u.	6
4.3 Wymiary gabarytowe i przyłączowe zasobnika	7
4.4 Montaż przewodów przyłączeniowych	8
4.5 Instalacja elektryczna	8
4.6 System vnetDIALOG	8
5 Uruchamianie	10
5.1 Uruchamianie instalacji	10
5.2 Pouczenie użytkownika	11
5.3 Kontrola ważnych punktów trybu diagnostycznego	11
6 Przegląd i konserwacja	11
6.1 Anoda ochronna	11
6.2 Obieg wymiennika ciepła	11
7 Serwis i warunki gwarancja	12
7.1 Serwis	12
7.2 Warunki Gwarancji	12

8 Recykling i usuwanie odpadów	12
8.1 Zasobnik	12
8.2 Opakowanie	12
9 Dane techniczne	13

Informacje dotyczące instrukcji

Podczas montażu zasobnika należy przestrzegać wskazówek dotyczących bezpieczeństwa zawartych w niniejszej instrukcji!

Stosowane symbole

Poniżej objaśnione są stosowane w tekście symbole:



Niebezpieczeństwo!
Bezpośrednie zagrożenie zdrowia i życia!



Uwaga!
Możliwe zagrożenie dla urządzenia i środowiska naturalnego!



Wskazówka!
Pożyteczne informacje i wskazówki.

- Symbol sygnalizujący konieczność działania
- Za szkody spowodowane nieprzestrzeganiem tej instrukcji nie ponosimy odpowiedzialności.

1 Opis zasobnika

Zasobnik c.w.u. VIH K 300 stanowi wraz z gazowym kotłem kondensacyjnym ecoVIT VKK 226...656/2 lub olejowym kotłem kondensacyjnym icoVIT idealną kombinację techniczną i optyczną. Prosimy uwzględnić wskazówki dotyczące instalowania zawarte w rozdziale 2.3 w celu wykorzystania wszystkich funkcji instalacji.

1.1 Przeznaczenie

Zasobnik c.w.u. VIH K 300 służy wyłącznie do zaopatrywania prywatnych gospodarstw domowych i jednostek gospodarczych w podgrzewaną wodę użytkową do temperatury 85 °C. Zasobnik c.w.u. VIH K 300 może współpracować z kotłami kondensacyjnymi ecoVIT VKK .../2 i icoVIT VKO, z uwzględnieniem niniejszej instrukcji.



Uwaga!
Zabrania się wszelkiego użytkowania niezgodnego z przeznaczeniem!

1.2 Zakres dostawy

- zasobnik c.w.u.
- uszczelki przyłącza wody użytkowej i środka grzewczego
- instrukcja instalacji i obsługi



Uwaga!

Przed montażem należy sprawdzić kompletność i stan elementów wyposażenia!

Zawsze należy ustawić regulator na opcję „Praca priorytetowa”.

1.3 Regulatory

Zalecane dla kotłów kondensacyjnych ecoVIT/icoVIT regulatory (patrz dokumentacja projektowa, cenniki) można stosować też w połączeniu z zasobnikiem actoSTOR.



Wskazówka!

Czujnik zasobnika actoSTOR zamknąć na kotle ecoVIT/icoVIT - nie na regulatorze.

Podgrzewanie wody w zasobniku actoSTOR jest sterowane przez kocioł ecoVIT/icoVIT. Czasy podgrzewania wody programuje się za pomocą odpowiednich regulatorów.

1.4 Tabliczka znamionowa

Tabliczka znamionowa znajduje się pod zdejmowaną pokrywą po prawej stronie z przodu, przed głowicą pompy.

1.5 Oznaczenie CE

Oznaczenie CE dokumentuje, że urządzenia spełniają podstawowe wymagania dyrektywy niskiego napięcia (dyrektywa 73/23/EWG rady) i dyrektywy w sprawie kompatybilności elektromagnetycznej (dyrektywa 89/336/EWG rady) oraz odpowiadają sprawdzonemu prototypowi.

2 Wskazówki bezpieczeństwa i informacje dotyczące instalowania i uruchamiania

2.1 Przepisy i dyrektywy

Przestrzegać obowiązujących krajowych przepisów i postanowień.

2.2 Wskazówki dotyczące bezpieczeństwa

2.2.1 Ustawianie

Dla własnego bezpieczeństwa należy pamiętać, iż ustawianie i instalowanie zasobnika c.w.u. może przeprowadzać tylko autoryzowany instalator! Jest on też odpowiedzialny za prace przeglądowe, konserwacyjne i remontowe oraz wszelkie modyfikacje instalacji grzewczej!

2.2.2 Zabezpieczanie przed zamarzaniem

Aby zapewnić działanie wszystkich funkcji bezpieczeństwa instalacji grzewczej, nie należy całkowicie wyłączać urządzenia. Jeżeli jednak zasobnik c.w.u. będzie przez dłuższy czas wyłączony w nieogrzewanym pomieszczeniu, należy go całkowicie opróżnić, aby zapobiec uszkodzeniu w wyniku działania mrozu (patrz rozdział „Opróżnianie zasobnika c.w.u.”).

2.2.3 Nieszczelności

W przypadku wystąpienia nieszczelności w sieci wodociągowej pomiędzy zasobnikiem c.w.u a punktami poboru wody, należy zamknąć zawór odcinający dopływ zimnej wody na grupie bezpieczeństwa, a następnie zlecić autoryzowanemu instalatorowi usunięcie nieszczelności.

2.2.4 Zmiany i modyfikacje

Wszelkie modyfikacje przewodów doprowadzających oraz przewodu wylotowego i zaworu bezpieczeństwa wolno wykonywać wyłącznie autoryzowanemu instalatorowi!

2.3 Informacje dotyczące instalowania i uruchamiania

2.3.1 Podłączanie do sieci zasilania elektrycznego

Układ składający się z kotła ecoVIT/icoVIT i zasobnika actoSTOR podłącza się do sieci zasilania elektrycznego za pomocą listwy zaciskowej zasobnika actoSTOR. Zasilanie elektryczne kotła ecoVIT/icoVIT odbywa się za pomocą okablowania zasobnika actoSTOR (podłączanie okablowania, patrz rozdział 4.5). Oddzielne zasilanie elektryczne kotła ecoVIT/icoVIT nie jest konieczne.

2 Wskazówki bezpieczeństwa i informacje dotyczące instalowania i uruchamiania

3 Obsługa



Uwaga!

Zasobnik jest zabezpieczony anodą ochronną zasilaną z sieci zewnętrznej. Przerwa w zasilaniu elektrycznym zasobnika actoSTOR grozi korozją zasobnika, gdy jest on napełniony wodą.

2.3.2 Listwa zaciskowa do podłączania elektrycznego

Oprócz zacisków do podłączania do sieci elektrycznej w skrzynce elektronicznej zasobnika actoSTOR istnieje dodatkowe gniazdo wtykowe do podłączania jednego z następujących podzespołów:

- pompy cyrkulacyjnej (nastawa fabryczna); dostępny jest zestaw montażowy do podłączania pompy do zasobnika actoSTOR;
- zewnętrznego układu sygnalizowania komunikatów awaryjnych / roboczych
- zewnętrznego zaworu gazu.

Dalsze informacje dotyczące podłączania i prawidłowego nastawiania punktów trybu diagnostycznego znajdują się w rozdziałach 4.5 i 5.3 oraz w instrukcji instalacji kotła ecoVIT/icoVIT.

2.3.3 Osprzęt

Firma Vaillant oferuje następujące elementy wyposażenia do zasobnika c.w.u. VIH K 300:

- zespół ładowania zasobnika, nr wyrobu: 305 980
- grupa bezpieczeństwa 10 bar, nr wyrobu: 305 826

Dalsze informacje zawarte są w aktualnym cenniku.

2.4 Informacje dotyczące uruchamiania

Podczas uruchamiania należy uwzględnić następujące aspekty, aby zapewnić prawidłowe działanie urządzenia.

- **odpowietrzenie obiegu wody użytkowej**
górną śrubę odpowietrzającą na zasobniku actoSTOR (patrz 5.1)
- **nastawa pompy ładowania zasobnika c.w.u.**
stopień I lub II pompy (patrz 5.1)
- **nastawa punktu trybu diagnostycznego „d.16”**
d.16 musi być ustawiony na „3 = pompa ładowania zasobnika”.

3 Obsługa

3.1 Uruchamianie

Podczas uruchamiania zasobnika c.w.u. należy uwzględnić następujące punkty:

- Czy otwarty jest przewód zimnej wody?
Jeżeli nie - otworzyć.
- Czy zasobnik c.w.u. jest napełniony wodą?
Można to sprawdzić przez odkręcenie zaworu w punkcie poboru wody - z zaworu musi wypłynąć woda. Jeżeli woda nie wypływa, napełnić zasobnik przez otwarcie zaworu na przewodzie zimnej wody. Gdy z zaworu wypłynie woda, oznacza to, że zasobnik jest całkowicie napełniony.
- Czy kocioł ecoVIT/icoVIT jest gotowy do pracy?
Jeżeli nie - włączyć go.

3.2 Nastawianie temperatury wody zasobnika

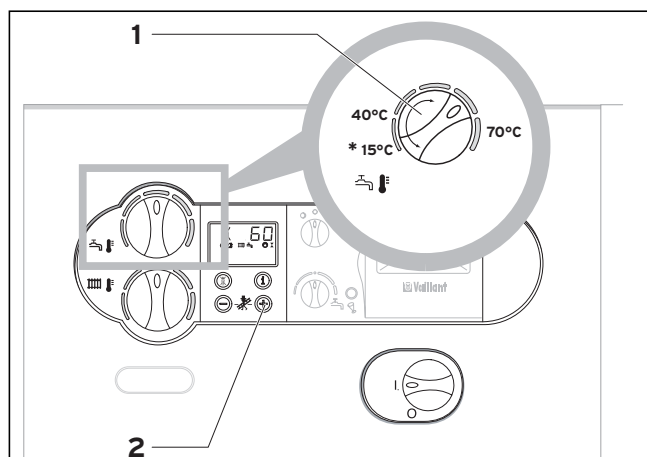

Rys. 3.1 Nastawianie temperatury wody zasobnika

* Zabezpieczenie przed zamarzaniem



Niebezpieczeństwo oparzenia!

Należy pamiętać, że zależnie od nastawy z punktów poboru wody może wypłynąć ciepła woda o temperaturze do 70 °C!

- Nastawić żadaną temperaturę wody zasobnika na kotle ecoVIT/icoVIT (1).
Podczas nastawy na wyświetlaczu kotła ecoVIT/icoVIT można odczytać zadaną temperaturę wody zasobnika. Ze względów higienicznych (np. zabezpieczenie przed bakteriami legionelli) i ekonomicznych zalecamy ustawienie temperatury na 60 °C.
- Po naciśnięciu przycisku „+” (2) na kotle ecoVIT/icoVIT wyświetlana jest przez 5 sekund aktualna temperatura wody zasobnika.



Wskazówka!

Ładowanie zasobnika rozpoczyna się dopiero wtedy, gdy temperatura zasilania kotła grzewczego przekroczy o 5 °C zadaną temperaturę zasobnika.

3.3 Zabezpieczanie zasobnika przed korozją

Wskaźnik!
Zasobnik actoSTOR - oprócz emaliowanej powłoki - jest chroniony przed korozją za pomocą anody ochronnej zasilanej z zewnętrznej sieci. Nie wymaga ona konserwacji.
Zakłócenia w działaniu anody ochronnej sygnalizowane są na wyświetlaczu kotła ecoVIT/icoVIT w postaci komunikatu „Konserwacja, sprawdź anodę”. W takim wypadku należy zlecić kontrolę anody ochronnej autoryzowanemu instalatorowi.

Jeżeli w ciągu 2 dni nie nastąpi kontrola, proces przygotowania ciepłej wody użytkowej zostanie przerwany, aby zwrócić uwagę na konieczność naprawy. Naciśnięcie przycisku kwitującego zakłócenie (3) na kotle ecoVIT/icoVIT przywraca funkcję podgrzewania wody na ok. dwa dni do chwili usunięcia awarii.

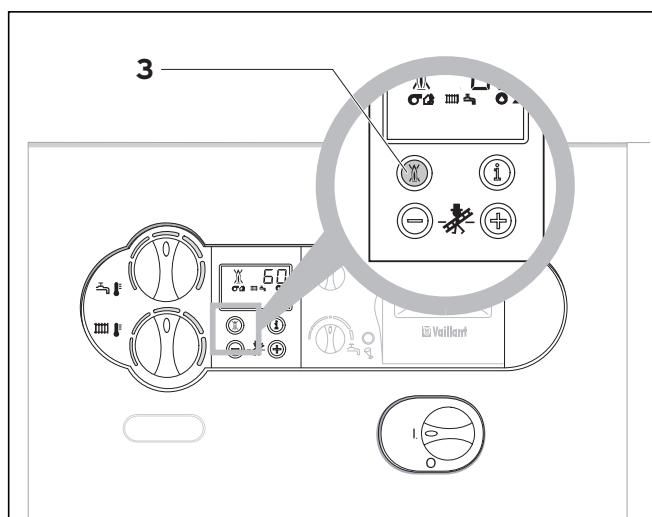

Rys. 3.2 Przycisk kwitujący zakłócenie na kotle ecoVIT/icoVIT

Uwaga!
Nigdy nie odłączać dopływu prądu do zasobnika actoSTOR lub kotła ecoVIT/icoVIT, np. wyłącznikiem awaryjnym, na dłużej niż dwa dni. Zasobnik jest wtedy narażony w zwiększonym stopniu na korozję.

3.4 Czyszczenie i konserwacja

Czyścić zewnętrzne części zasobnika c.w.u. nawilżoną ściereczką (ewentualnie z dodatkiem roztworu mydła).

Wskaźnik!
Aby nie uszkodzić obudowy urządzenia, nie używać do czyszczenia środków szorujących ani rozpuszczalników (wszelkiego rodzaju środki do szorowania, benzyna itp.).

3.5 Opróżnianie zasobnika c.w.u.

Wskaźnik!
Zalecamy niewyłączanie zasobnika również na czas dłuższej nieobecności. Jeżeli jednak będzie to konieczne, i zasobnik znajduje się w pomieszczeniu nie zabezpieczonym przed zamarzaniem, należy opróżnić zasobnik w sposób opisany poniżej:

- Zamknąć zawór odcinający dopływ zimnej wody.
- Zdjąć dolną część przedniej osłony zasobnika.
- Przymocować wąż do zaworu spustowego zasobnika.
- Drugi koniec węża doprowadzić do odpowiedniego odpływu. Otworzyć zawór spustowy.
- Otworzyć zawór najwyższego punktu poboru ciepłej wody w celu odpowietrzenia i całkowitego opróżnienia przewodów wodnych.
- Po spuszczeniu wody ponownie zamknąć zawór punktu poboru ciepłej wody i zawór spustowy.
- Zdjąć wąż.
- Ponownie przymocować przednią osłonę.

Wskaźnik!
Jeżeli zasobnik actoSTOR jest opróżniony, ale podłączony jeszcze do sieci zasilania elektrycznego, na wyświetlaczu kotła ecoVIT/icoVIT pojawia się komunikat „Konserwacja, sprawdź anodę”. Komunikat gaśnie po ponownym napełnieniu zasobnika wodą.

4 Instalowanie

4 Instalowanie

4.1 Wymagania przestrzenne

- Zasobnik actoSTOR można ustawić w odstępnie maksymalnie 50 cm od kotła ecoVIT/icoVIT. Taki odstęp umożliwia podłączenie przewodów elektrycznych i zespołu ładowania zasobnika.
- Przy doborze miejsca montażu należy uwzględnić ciężar napełnionego zasobnika.
VIH K 300 = 245 kg
- Wg normy DIN 4753 zasobnik c.w.u. należy ustawić w pomieszczeniu zabezpieczonym przed zamarzaniem.
- Miejsce ustawienia musi być tak dobrane, aby umożliwić prawidłowe zainstalowanie przewodów (doprowadzenia i odprowadzenia wody użytkowej oraz instalacji grzewczej).



Wskazówka!

W celu uniknięcia strat energii przewody instalacji grzewczej i przygotowania ciepłej wody użytkowej muszą być - zgodnie z przepisami EnEV - zabezpieczone izolacją termiczną. Przewody instalacji grzewczej zespołu ładowania zasobnika są izolowane termicznie.

4.2 Ustawianie zasobnika c.w.u.

- Na miejscu montażu wyjąć zasobnik c.w.u. z opakowania.
- Do transportu urządzenia używać górnych i dolnych uchwytów na zasobniku.
- Wypoziomować zasobnik za pomocą regulowanych stopek.



Wskazówka!

Do regulacji stopek zasobnika używać klucza płaskiego o rozwarości 30.

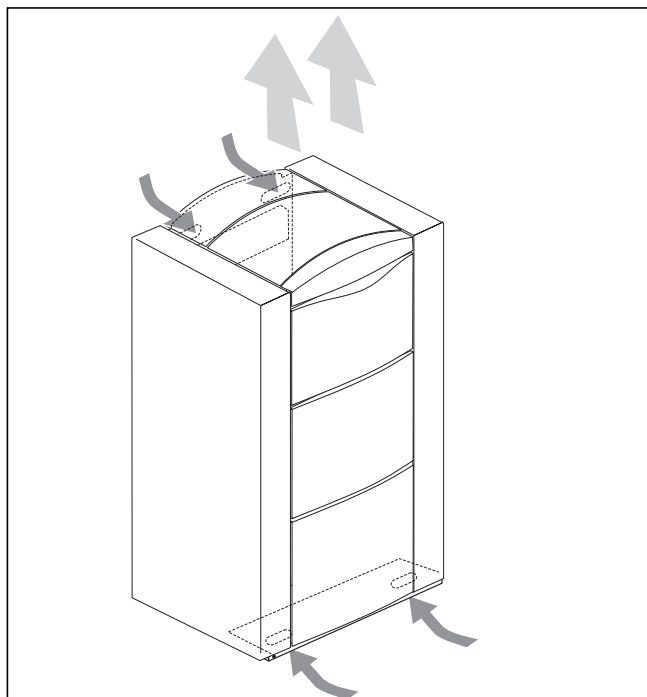

Rys. 4.1 Transport zasobnika actoSTOR przy użyciu uchwytów transportowych

4.3 Wymiary gabarytowe i przyłączeniowe zasobnika

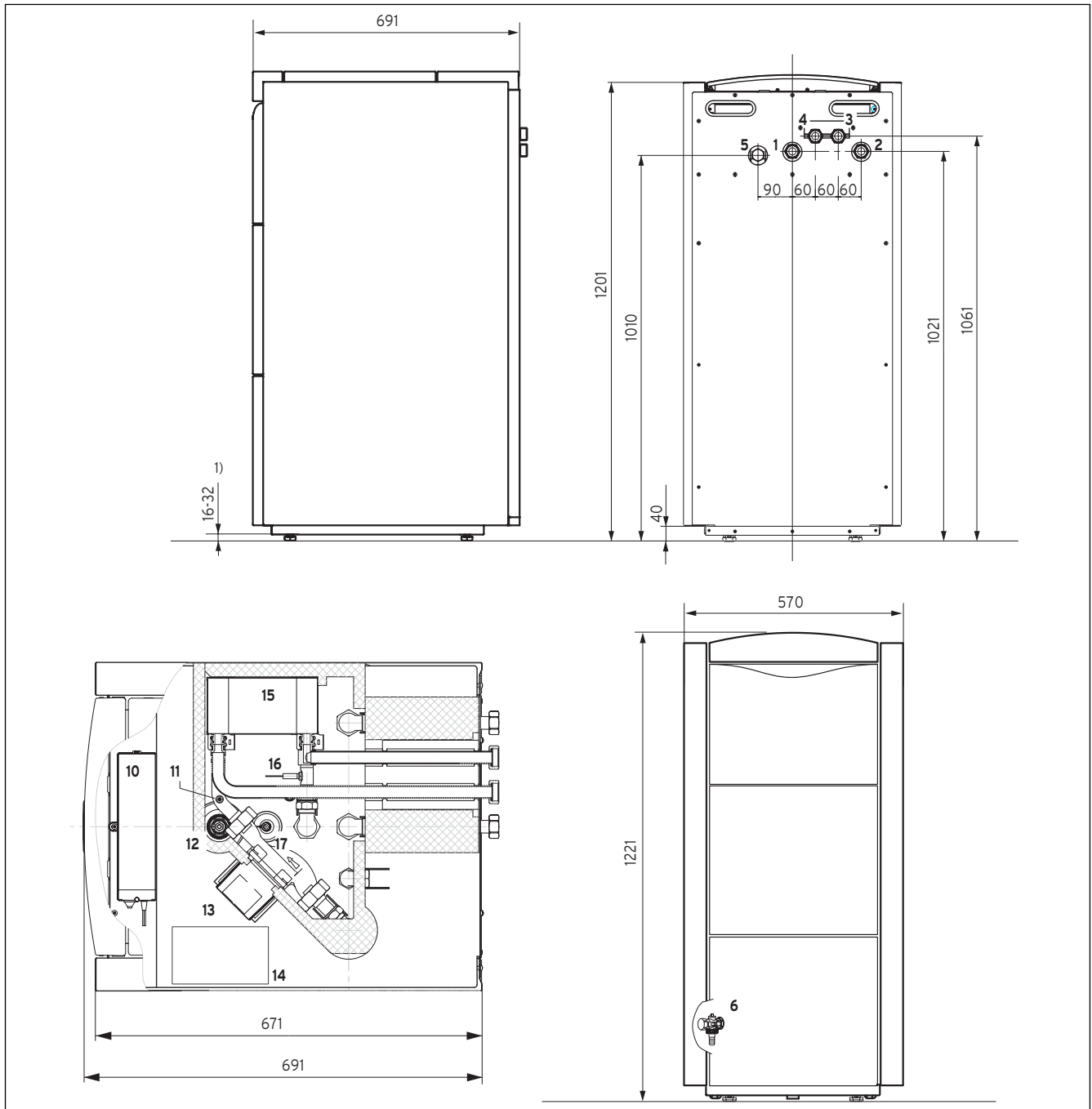

Rys. 4.2 Rysunek z wymiarami

Legenda

- | | |
|--|--|
| 1 przyłącze zimnej wody, nakrętka nasadowa G 1 | 11 śruba odpowietrzająca (od strony układu przygotowania c.w.u.) |
| 2 przyłącze ciepłej wody, nakrętka nasadowa G 1 | 12 anoda ochronna z przyłączem |
| 3 zasilanie zasobnika, nakrętka nasadowa G 1 | 13 pompa ładowania zasobnika c.w.u. |
| 4 powrót zasobnika, nakrętka nasadowa G 1 | 14 tabliczka znamionowa |
| 5 przyłącze pompy cyrkulacyjnej, G 3/4 | 15 płytkowy wymiennik ciepła |
| 6 zawór spustowy | 16 czujnik NTC |
| 10 skrzynka elektroniczna (podłączanie do instalacji elektrycznej) | 17 przyłącze na masę anody ochronnej |

¹⁾ stopki zasobnika regulowane w zakresie 16 mm (klucz płaski o rozwarości 30)

4 Instalowanie

4.4 Montaż przewodów przyłączeniowych

Wskazówka!
Należy przestrzegać wymiarów gabarytowych i przyłączowych zasobnika podanych na rysunku 4.2.

Do montażu obiegu zasilania i powrotu zasobnika stosować zespół ładowania zasobnika (nr wyrobu 305980) do podłączania gazowego kotła kondensacyjnego ecoVIT/icoVIT. Przy podłączaniu zasobnika do układu hydraulicznego używać górnego przyłącza powrotu HRL (HT) na kotle ecoVIT/icoVIT.

Uwaga!
Jeżeli zespół ładowania zasobnika 305 980 nie będzie stosowany, potrzebna jest pompa cyrkulacyjna o wysokości tłoczenia ok. 6 m - znamionowe natężenie przepływu wynosi 2300 l/h przy spadku ciśnienia 3 mWS.

- Przymocować przyłącze zasilania (3) i przyłącze powrotu (4) do zasobnika c.w.u.
- Przymocować przewód zimnej wody wraz z wymaganymi urządzeniami zabezpieczającymi i ewentualnie z naczyniem wzbiorczym do przyłącza zimnej wody (1) zasobnika c.w.u. (stosować dołączone uszczelki).
- Podłączyć przewód ciepłej wody do przyłącza ciepłej wody (2) zasobnika c.w.u. (stosować dołączone uszczelki).
- W razie potrzeby przymocować przewód cyrkulacyjny do przyłącza pompy cyrkulacyjnej (5) zasobnika c.w.u.

Wskazówka!
Użyć można pompy cyrkulacyjnej o numerze wyrobu 305 957. Do montażu tej pompy zasobnik actoSTOR posiada dostatecznie dużo miejsca w obrębie przyłącza pompy cyrkulacyjnej oraz zamocowany już kątownik montażowy. Pompę cyrkulacyjną można podłączyć bezpośrednio do skrzynki elektronicznej bez dodatkowego wyposażenia!

4.5 Instalacja elektryczna

⚠ Niebezpieczeństwo! Ostrzeżenie przed niebezpiecznym napięciem elektrycznym! Niebezpieczeństwo dla życia w wyniku porażenia prądem elektrycznym na przewodach i przyłączach pod napięciem. Przed pracami zawsze odłączyć najpierw dopływ prądu. Dopiero po odłączeniu napięcia wolno przeprowadzać instalację.

Przestrzegać przepisów VDE, miejscowych przepisów EVU oraz informacji podanych na tabliczce znamionowej. Urządzenie musi być na stałe podłączone do sieci zasilania elektrycznego. Instalacja elektryczna musi być wyposażona w wyłącznik ochrony z otworem stykowym o średnicy przynajmniej 3 mm do odłączania instalacji. Nadaje się do tego np. przewód ochronny uziemiający. Zasobnik musi być podłączony do przewodu ochronnego.

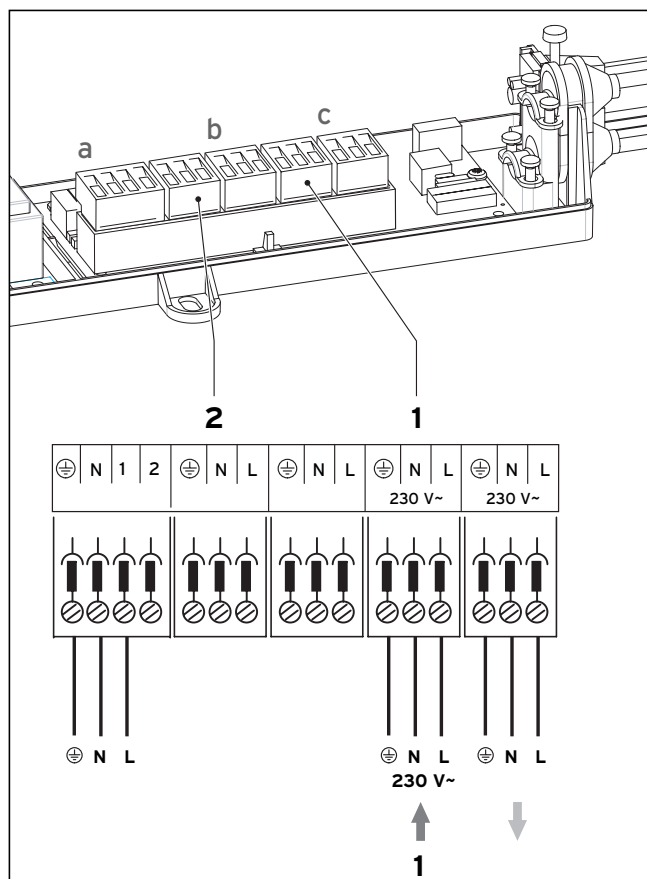

Rys. 4.3 Instalacja elektryczna zasobnika actoSTOR

Legenda:

- 1 przewód zasilający, 230 V
- 2 gniazdo wtykowe do podłączania wyposażenia zewnętrznego (np. pompy cyrkulacyjnej), przełącznik 1
- a gniazdo wtykowe pompy ładowania zasobnika (podłączona fabrycznie), przełącznik 2
- b invertowany sygnał z przełącznika 1
- c przewód zasilający do kotła ecoVIT/icoVIT (podłączony fabrycznie do wiązki kablowej)

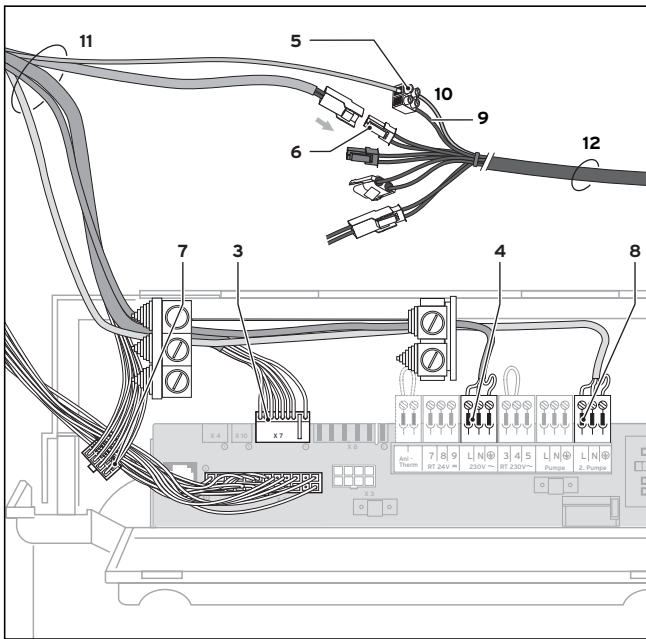

Rys. 4.4 Instalacja elektryczna kotła ecoVIT/icoVIT

Legenda:

- 3 wtyk krawędziowy
- 4 wtyk sieciowy
- 5 kostka zaciskowa
- 6 gniazdo wtykowe czujnika temperatury zasobnika (białe)
- 7 wtyk przewodu sygnałowego (8-stykowy, tylko do podłączania opcjonalnego modułu wielofunkcyjnego 1 z 5)
- 8 gniazdo wtykowe X1 pompy ładowania zasobnika
- 9 czarny
- 10 fioletowy
- 11 wiązka kablowa z zasobnika actoSTOR
- 12 przewód przyłączeniowy kotła grzewczego

- Poprowadzić przewód zasilający przez jeden z zabezpieczonych otworów z tyłu zasobnika.
- Poprowadzić przewód wzdłuż wiązki kablowej do skrzynki elektronicznej zasobnika actoSTOR.
- Podłączyć przewód zasilający do wtyku (1) w skrzynce elektronicznej zasobnika actoSTOR.

Wskazówka!
Zasilanie elektryczne kotła ecoVIT/icoVIT odbywa się poprzez okablowanie zasobnika.

- Poprowadzić wiązkę kablową zasobnika actoSTOR przez jeden z zabezpieczonych otworów w tylnej obudowie do kotła ecoVIT/icoVIT, a stamtąd do skrzynki elektronicznej.
- Podłączyć wtyk krawędziowy (3) do płytki elektronicznej kotła ecoVIT/icoVIT (gniazdo wtykowe X7).

Uwaga!
Sprawdzić właściwe podłączenie wtyczki do gniazda X7. W razie nieprawidłowego podłączenia wtyczki może dojść do zakłóceń w działaniu.

- Podłączyć wtyk zasilania sieciowego (4) do odpowiedniego gniazda wtykowego kotła ecoVIT/icoVIT.
- Usunąć mostek z kostki zaciskowej i połączyć przewód NTC (fioletowy) z fioletowym przewodem na kostce zaciskowej (5) w kotle ecoVIT/icoVIT.
- Wtyk czujnika temperatury zasobnika (niebieski przewód) włożyć w białe gniazdo wtykowe (6) na okablowaniu kotła ecoVIT/icoVIT.
- W razie potrzeby podłączyć pompę cyrkulacyjną do gniazda wtykowego (2) w skrzynce elektronicznej zasobnika actoSTOR.

Wskazówka!
Do gniazda wtykowego (2) można zamiast pompy cyrkulacyjnej podłączyć alternatywnie jeden z podanych niżej elementów wyposażenia zewnętrznego:

- zewnętrzny układ sygnalizowania komunikatów awaryjnych / roboczych
- zewnętrzny zawór gazu.

Wybór funkcji odbywa się w układzie diagnozowania kotła ecoVIT/icoVIT w punkcie d.27. Fabrycznie ustawiona jest funkcja „Pompa cyrkulacyjna”. Nastawę przeprowadzić zgodnie z instrukcją instalacji kotła ecoVIT/icoVIT.

- Podłączyć pompę ładowania zasobnika (wyposażenie dodatkowe) do gniazda wtykowego (X1, pompa 2) (8) na płytce elektronicznej kotła ecoVIT/icoVIT (patrz instrukcja instalacji kotła ecoVIT/icoVIT).

Wskazówka!
Sprawdzić, czy punkt d.16 jest ustawiony na „3”. Jeżeli tak nie jest, ustawić parametr na „3” (przy nastawie „4” (pompa solarna) dochodzi do zakłóceń w działaniu).

Wskazówka!
Za pomocą 8-stykowego wtyku przewodu sygnałowego (7) można podłączyć opcjonalny moduł wielofunkcyjny 1 z 5 (wyposażenie dodatkowe) w skrzynce elektronicznej kotła ecoVIT/icoVIT. Jeżeli nie jest używany moduł wielofunkcyjny, wtyk ten pozostaje w skrzynce elektronicznej niepodłączony.

4.6 System vnetDIALOG

System komunikacyjny vnetDIALOG jest wyposażeniem dodatkowym służącym do zdalnego nastawiania parametrów, diagnozowania oraz sygnalizowania zakłóceń instalacji grzewczej. Komunikaty o awarii anody ochronnej lub konieczności przeprowadzenia konserwacji podzespołów układu podgrzewania wody (patrz 6.2) zasobnika actoSTOR są przekazywane przy stosowaniu systemu vnetDIALOG faksem, pocztą elektroniczną lub poprzez SMS.

5 Uruchamianie

5.1 Uruchamianie instalacji

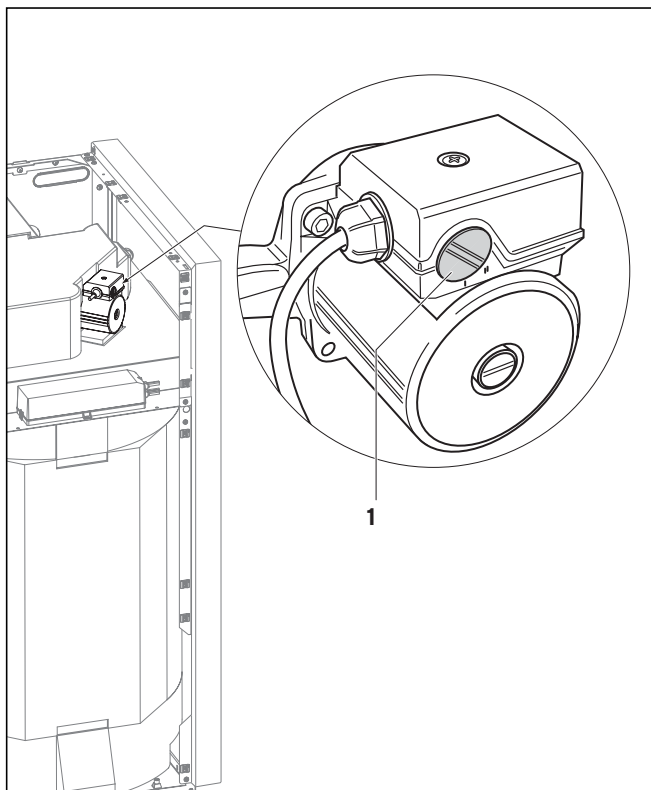

Rys. 5.1 Nastawianie pompy ładowania zasobnika c.w.u.



Uwaga!

Pompa ładowania zasobnika c.w.u. (1) musi być nastawiona odpowiednio do mocy grzewczej podłączonego kotła ecoVIT/icoVIT:

- Sposób nastawiania pompy ładowania zasobnika c.w.u. (1):

VKK 226, 286, 366	- stopień I
VKK 476, 656	- stopień II
VKO icoVIT	- stopień I
- Napełnić zasobnik wodą od strony instalacji grzewczej przez zawór do napełniania i opróżniania kotła grzewczego. Otworzyć zawory odcinające zespołu ładowania zasobnika i napełnić wodą aż do uzyskania wymaganego ciśnienia wody w instalacji grzewczej.
- Napełnić wodą zasobnik od strony układu przygotowania ciepłej wody użytkowej (patrz strona 6).
- Uruchomić kocioł ecoVIT/icoVIT.

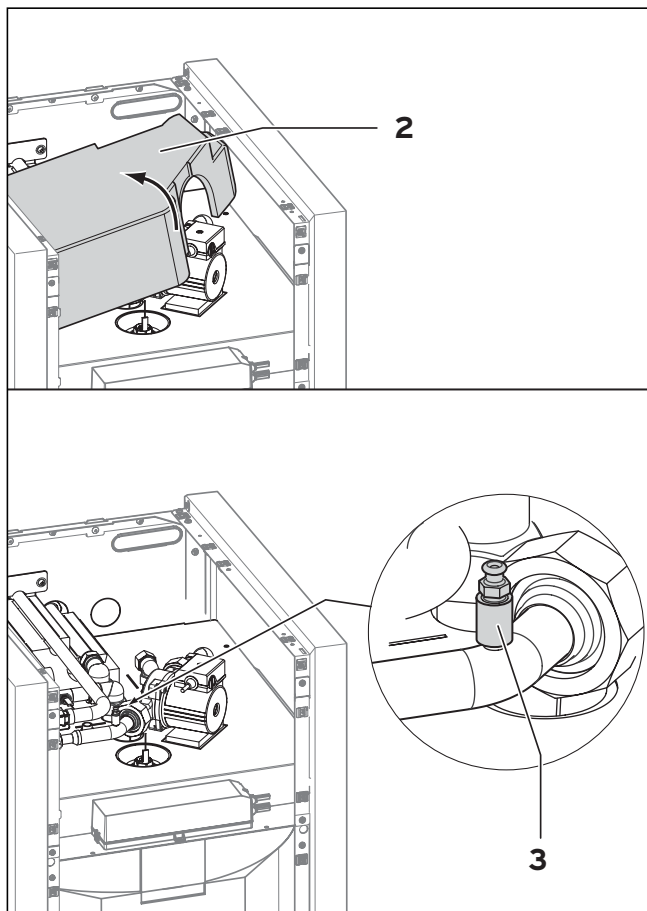

Rys. 5.2 Odpowietrzanie zasobnika od strony układu przygotowania ciepłej wody użytkowej

- Zdjąć górną część izolacji termicznej (2) z rur zasobnika actoSTOR.
- Odpowietrzyć zasobnik od strony instalacji grzewczej poprzez śruby odpowietrzające na króćcu zespołu ładowania zasobnika, a od strony układu przygotowania ciepłej wody użytkowej poprzez śrubę odpowietrzającą (3) u góry zasobnika actoSTOR.
- Sprawdzić szczelność wszystkich połączeń rurowych.
- Nastawić temperaturę c.w.u. na kotle ecoVIT/icoVIT (patrz rozdział 3.2)
- Nastawić czasy uruchomienia układu podgrzewania wody regulatorem (VRC ..)



Wskazówka!

Ładowanie zasobnika rozpoczyna się dopiero wtedy, gdy temperatura zasilania kotła grzewczego przekroczy o 5 °C zadaną temperaturę zasobnika.

5.2 Pouczenie użytkownika

Instalator musi poinstruować użytkownika w zakresie obsługi i działania urządzenia.

Instalator musi wykonać następujące czynności:

- Przekazać użytkownikowi instrukcję instalacji i obsługi oraz pozostałe dokumenty urządzenia.
- Poinformować o sposobach prawidłowego i ekonomicznego nastawiania temperatury.
- Zwrócić uwagę użytkownika na konieczność regularnej konserwacji instalacji (umowa serwisowa).
- Poinformować o emitowanych komunikatach awaryjnych w przypadku konieczności naprawy anody ochronnej (patrz rozdział 3.3).

5.3 Kontrola ważnych punktów trybu diagnostycznego

Do właściwego działania zasobnika actoSTOR konieczna jest prawidłowa nastawa niektórych punktów trybu diagnostycznego na kotle ecoVIT/icoVIT.

- Na podstawie poniższej tabeli należy sprawdzić ustawienia i w razie potrzeby skorygować nastawione wartości.

d.16	Musi być nastawiony na wartość „3” (nastawa fabryczna)
d.27	Wybór funkcji dla dodatkowego gniazda wtykowego na listwie zaciskowej: - pompa cyrkulacyjna (nastawa fabryczna) - zewnętrzny układ sygnalizowania komunikatów awaryjnych/roboczych - zewnętrzny zawór gazu.
d.72	Czas wybiegu pompy po zakończeniu ładowania zasobnika c.w.u. = 60 °C
d.78	Maks. temperatura zasilania podczas ładowania zasobnika = 85 °C

6 Przeгляд i konserwacja

6.1 Anoda ochronna

Anoda ochronna nie zużywa się. Prawidłowe działanie jest zapewnione aż do czasu wystąpienia komunikatu awaryjnego na wyświetlaczu kotła ecoVIT/icoVIT.

6.2 Obieg wymiennika ciepła

Obieg wymiennika ciepła jest w dużym stopniu odporny na osadzanie się kamienia kotłowego. Jeżeli dojdzie do zanieczyszczenia wymiennika ciepła, pompy lub rur i znacznego wydłużenia czasu podgrzewania zasobnika, jest to sygnalizowane na wyświetlaczu kotła ecoVIT/icoVIT w postaci komunikatu „Konserwacja - sprawdź układ podgrzewania wody”.

Wymaganą kontrolę zasobnika należy zlecić autoryzowanemu instalatorowi.

7 Serwis i warunki gwarancja

8 Recykling i usuwanie odpadów

7 Serwis i warunki gwarancja

7.1 Serwis

W przypadku pytań dotyczących instalacji urządzenia lub spraw serwisowych, prosimy o kontakt z Infolinią Vaillant : 0 801 804 444

7.2 Warunki gwarancja

Gwarancja jest ważna wyłącznie z dowodem zakupu

1. Niniejsze Warunki Gwarancji dotyczą tylko urządzeń do których odnosi się niniejsza instrukcja obsługi.
2. Gwarancja firmy Vaillant Saunier Duval Sp. z o.o. dotyczy urządzeń grzewczych marki Vaillant, zakupionych w Polsce i jest ważna wyłącznie na terytorium Rzeczypospolitej Polskiej.
3. Firma Vaillant Saunier Duval Sp. z o.o. udziela gwarancji prawidłowego działania urządzenia na okres 24 miesięcy od dnia sprzedaży (potwierdzone odpowiednimi dokumentami)
4. W okresie gwarancyjnym użytkownikowi przysługuje prawo do bezpłatnych napraw wad urządzenia powstałych z winy producenta.
5. Zgłoszenia przez użytkownika niesprawności urządzeń są przyjmowane pod numerem Infolinii Vaillant: 0 801 804 444, lub pod numerem telefonu firm uprawnionych do „Napraw Gwarancyjnych”, których spis znajduje się na www.vaillant.pl

8 Recykling i usuwanie odpadów

8.1 Zasobnik

Problemy recyklingu i usuwania odpadów w przypadku wszystkich wyrobów firmy Vaillant uwzględniane są już w fazie prac rozwojowych i badawczych. Zakładowe normy firmy Vaillant ustalają w tym zakresie bardzo surowe wymagania.

Przy doborze materiałów brane są pod uwagę zarówno możliwości ich ponownego wykorzystania, demontażu oraz oddzielenia od innych materiałów i podzespołów, jak i zagrożenia dla środowiska i zdrowia człowieka powstające podczas recyklingu i usuwania nie dających się uniknąć odpadów.

Zasobnik c.w.u. składa się w 92% z materiałów metalicznych, które mogą być ponownie stopione w stalowniach lub hutach, dzięki czemu można je odzyskiwać w prawie nieograniczonym zakresie. Stosowane tworzywa sztuczne są oznakowane, dzięki czemu są one przygotowane do sortowania i frakcjonowania w celu późniejszej wtórnej przeróbki.

8.2 Opakowanie

Opakowania transportowe urządzeń firma Vaillant zredukowała do niezbędnego minimum. Przy doborze materiałów opakowaniowych konsekwentnie zwracano uwagę na możliwości ich ponownego wykorzystania. Wysokogatunkowe kartonaże są już od dawna pożądanym surowcem wtórnym do wyrobu pap oraz w przemyśle papierniczym. Stosowany EPS (Styropor)[®] jest niezbędny do zabezpieczenia urządzeń w czasie transportu. EPS można w 100% poddać wtórnemu przetwarzaniu, a ponadto nie zawiera on węglowodorów fluorochlorowych (FCKW). Również folie i taśmy opinające są wykonane z tworzywa sztucznego nadającego się do recyklingu. Części drewniane wykonane są z surowego drewna.

9 Dane techniczne

actoSTOR VIH - K 300 z	VKK 226	VKK 286	VKK 366	VKK 476	VKK 656	Jednostka miary
Pojemność znamionowa	150	150	150	150	150	l
Znamionowe natężenie przepływu środka grzewczego	2,3	2,3	2,3	2,3	2,3	m ³ /h
Spadek ciśnienia przy znamionowym natężeniu przepływu środka grzewczego	300	300	300	300	300	mbar
Wydajność ciągła ($\vartheta_{sp} = 10/45 \text{ }^{\circ}\text{C}$, $\vartheta_{grzew} = 75/60 \text{ }^{\circ}\text{C}$; 2,3 m ³ /h)	24,2	27,0	34,4	45,5	60,2	kW
	602	672	856	1078	1498	l/h
Współczynnik wydajności wg DIN 4708 przy $\vartheta_{sp} = 60 \text{ }^{\circ}\text{C}$	5,5	6,0	6,3	7,5	10	NL
Wyjściowa wydajność ciepłej wody użytkowej	312	317	322	362	419	l/10 min
Właściwe natężenie przepływu (wartość D)	34,0	36,0	37,0	38,0	51,5	l/min
Zużycie energii w stanie gotowości ($\Delta\vartheta = 40 \text{ K}$)	1,47	1,47	1,47	1,47	1,47	kWh/d
Dopuszczalne nadciśnienie robocze w obiegu ciepłej wody użytkowej	10	10	10	10	10	bar
Maks. dopuszczalne nadciśnienie robocze w obiegu grzewczym	4	4	4	4	4	bar
Maks. dopuszczalna temperatura ciepłej wody użytkowej	85	85	85	85	85	°C
Maks. temperatura środka grzewczego (SWT)	90	90	90	90	90	°C
Ciężar własny	90	90	90	90	90	kg
Ciężar całkowity - z napełnioną wodą	245	245	245	245	245	kg
Zasilanie i powrót obiegu grzewczego - kołnierz z uszczelnieniem płaskim i nakrętką nasadową	G1	G1	G1	G1	G1	gwint
Przyłącze zimnej i ciepłej wody - kołnierz z uszczelnieniem płaskim i nakrętką nasadową	G1	G1	G1	G1	G1	gwint
Przyłącze obiegu cyrkulacyjnego - śrubunek zaciskowy do pompy cyrkulacyjnej (wyposażenie) lub	G 3/4	G 3/4	G 3/4	G 3/4	G 3/4	gwint
Wymiary gabarytowe	Wysokość	1221	1221	1221	1221	mm
	Szerokość	570	570	570	570	mm
	Głębokość	691	691	691	691	mm

9 Dane techniczne

actoSTOR VIH - K 300 z	VKO 246 - 14 kW	VKO 246 - 18 kW	VKO 246 - 23 kW	Jednostka miary
Pojemność znamionowa	150	150	150	l
Znamionowe natężenie przepływu środka grzewczego	2,3	2,3	2,3	m ³ /h
Spadek ciśnienia przy znamionowym natężeniu przepływu środka grzewczego	300	300	300	mbar
Wydajność ciągła ($\vartheta_{sp} = 10/45 \text{ }^{\circ}\text{C}$, $\vartheta_{grzew} = 75/60 \text{ }^{\circ}\text{C}$; 2,3 m ³ /h)	14,1	18,2	23,5	kW
	346	447	577	l/h
Współczynnik wydajności wg DIN 4708 przy $\vartheta_{sp} = 60 \text{ }^{\circ}\text{C}$	3,5	4,2	5,0	NL
Wyjściowa wydajność ciepłej wody użytkowej	251	273	297	l/10 min
Właściwe natężenie przepływu (wartość D)	25,0	29,0	33,0	l/min
Zużycie energii w stanie gotowości ($\Delta\vartheta = 40 \text{ K}$)	1,47	1,47	1,47	kWh/d
Dopuszczalne nadciśnienie robocze w obiegu ciepłej wody użytkowej	10	10	10	bar
Maks. dopuszczalne nadciśnienie robocze w obiegu grzewczym	4	4	4	bar
Maks. dopuszczalna temperatura ciepłej wody użytkowej	85	85	85	°C
Maks. temperatura środka grzewczego (SWT)	90	90	90	°C
Ciężar własny	90	90	90	kg
Ciężar całkowity - z napełnioną wodą	245	245	245	kg
Zasilanie i powrót obiegu grzewczego - kołnierz z uszczelnieniem płaskim i nakrętką nasadową	G1	G1	G1	gwint
Przyłącze zimnej i ciepłej wody - kołnierz z uszczelnieniem płaskim i nakrętką nasadową	G1	G1	G1	gwint
Przyłącze obiegu cyrkulacyjnego - śrubunek zaciskowy do pompy cyrkulacyjnej (wyposażenie) lub	G 3/4	G 3/4	G 3/4	gwint
Wymiary gabarytowe	Wysokość	1221	1221	mm
	Szerokość	570	570	mm
	Głębokość	691	691	mm

Vaillant Austria GmbH

Forchheimergasse 7 ■ A-1230 Wien ■ Telefon 05/7050-0
Telefax 05/7050-1199 ■ www.vaillant.at ■ info@vaillant.at

N.V. Vaillant S.A.

Rue Golden Hopestraat 15 ■ B-1620 Drogenbos ■ Tel. 02/334 93 00
Fax 02/334 93 19 ■ www.vaillant.be ■ info@vaillant.be

Vaillant GmbH

Berghauser Str. 40 ■ 42859 Remscheid ■ Telefon 0 21 91/18-0
Telefax 0 21 91/18-28 10 ■ www.vaillant.de ■ info@vaillant.de

Vaillant A/S

Drejergangen 3 A ■ DK-2690 Karlslunde ■ Telefon +45 46 16 02 00
Telefax +45 46 16 02 20 ■ www.vaillant.dk ■ salg@vaillant.dk

Vaillant Sarl

"Le Technipole" ■ 8, Avenue Pablo Picasso ■ F- 94132 Fontenay-sous-Bois Cedex
Téléphone 01 49 74 11 11 ■ Fax 01 48 76 89 32 ■ www.vaillant.fr ■ info@vaillant.fr

Бюро Vaillant в Москве

Тел.: +7 (495) 580 78 77 ■ факс: +7 (495) 580 78 70

Бюро Vaillant в Санкт-Петербурге

Тел.: +7 (812) 703 00 28 ■ факс: +7 (812) 703 00 29
info@vaillant.ru ■ www.vaillant.ru ■ Горячая линия, Россия +7 (495) 101 45 44

Бюро Vaillant в Киеве

Тел./факс: +38 044 / 451 58 25
info@vaillant.ua ■ www.vaillant.ua ■ Горячая линия, Украина +38 800 501 42 60

Для Республики Беларусь

Бюро Vaillant в Варшаве ■ Тел. / факс +48 22 / 323 01 37 ■ факс +48 22 / 323 01 13
Тел. в Беларуси +375 29 / 557 76 04 ■ info@vaillant.by ■ www.vaillant.by

Vaillant GmbH - Predstavništvo u RH

Planinska 11 ■ 10000 Zagreb ■ Hrvatska ■ tel.: 01/61 88 670, 61 88 671, 60 64 380
tehnički odjel: 61 88 673 ■ fax: 01/61 88 669 ■ www.vaillant.hr ■ info@vaillant.hr

Vaillant Saunier Duval Italia S.p.A. unipersonale ■ Società soggetta all'attività di direzione e coordinamento della Vaillant GmbH

Via Benigno Crespi 70 ■ 20159 Milano ■ Tel. 02 / 69 71 21 ■ Fax 02 / 69 71 25 00
Uff. di Roma: Via Zoe Fontana 220 (Tecnocittà) ■ 00131 Roma ■ Tel. 06 / 419 12 42 ■ Fax 06 / 419 12 45
Uff. di Napoli: Centro Direzionale ■ Edif. E5 ■ 80143 Napoli ■ Tel. 081 / 778 24 11 ■ Fax 081 / 778 23 09
www.vaillant.it ■ info.italia@vaillant.de

Vaillant Saunier Duval Sp. z o.o.

Al. Krakowska 106 ■ 02-256 Warszawa ■ Tel. 0 22 / 323 01 10 ■ Fax 0 22 / 323 01 13
Infolinia 0 801 804 444 ■ www.vaillant.pl ■ vaillant@vaillant.pl

Zastopstvo Vaillant - DE-MAT d.o.o.

Dolenjska c. 242 b ■ 1000 Ljubljana ■ Slovenija
Tel. 00386 1 280 93 40/42/46 ■ tehnični oddelek 00386 1 280 93 45
Fax 00386 1 280 93 44 ■ info.vaillant@siol.net ■ M. ŠT. 1433903

Vaillant Isı Sanayi ve Ticaret Ltd. Şti.

Müşteri Hizmetleri: 444 2 888 ■ e-Posta: vaillant@vaillant.com.tr ■ www.vaillant.com.tr
Bağçelievler Mah. Bosna Bulvarı ■ No: 146 Çengelköy- Üsküdar / İstanbul ■ Tel: (0216) 558 80 00 ■ Fax: (0216) 462 34 24

Ankara Bölge Müdürlüğü

Esenboğa yolu 13. km Cemilbey sok. No. 10 Yıldırımkent Pursaklar/Ankara ■ Tel: (0312) 594 70 00

Bursa Bölge Müdürlüğü

Kükürtlü mah. Oulu Cad. Akasya Apt. No: 11 Sırameşeler/Bursa ■ Tel: (0224) 234 27 27

Eskişehir Servis ve Eğitim Merkezi

Kızılıcklı Mahmut Pehlivan Cad. No:51/A Eskişehir ■ Tel: (0222) 221 77 09

İzmit Servis Ve Eğitim Merkezi

Ömerağa mah. Ankara Cad. No: 83 İzmit/Kocaeli ■ Tel: (0262) 323 55 93