

ecoCRAFT exclusiv



VKK 806/2-E-HL
VKK 1206/2-E-HL
VKK 1606/2-E-HL
VKK 2006/2-E-HL
VKK 2406/2-E-HL
VKK 2806/2-E-HL

Dla użytkownika

Instrukcja obsługi
ecoCRAFT exclusiv

Modułowy gazowy kocioł kondensacyjny

VKK 806/2-E-HL
VKK 1206/2-E-HL
VKK 1606/2-E-HL
VKK 2006/2-E-HL
VKK 2406/2-E-HL
VKK 2806/2-E-HL

Spis treści

1 Informacje dotyczące instrukcji

Spis treści

1	Informacje dotyczące instrukcji	2
1.1	Przechowywanie dokumentów	2
1.2	Stosowane symbole	2
1.3	Oznaczenie CE	2
1.4	Tabliczka znamionowa	2
2	Wskazówki dotyczące bezpieczeństwa	3
3	Informacje dotyczące instalowania i obsługi	4
3.1	Przeznaczenie	4
3.2	Wymagania przestrzenne	4
3.3	Czyszczenie i konserwacja	4
3.4	Recykling i usuwanie odpadów	5
3.4.1	Urządzenie	5
3.4.2	Opakowanie	5
3.5	Wskazówki dotyczące energooszczędnej obsługi	5
4	Obsługa	6
4.1	Kontrola przed uruchomieniem	6
4.1.1	Otwieranie zaworów odcinających	6
4.1.2	Kontrola poziomu wody	6
4.2	Elementy panelu obsługi	7
4.3	Włączanie i wyłączanie kotła	7
4.4	Panel obsługi ze wskaźnikiem wielofunkcyjnym	8
4.5	Nastawy dla trybu ogrzewania i trybu ciepłej wody	10
4.6	Tryb diagnostyczny	10
5	Usuwanie zakłóceń	11
5.1	Kasowanie zakłócenia	11
6	Czyszczenie i konserwacja	12
6.1	Czyszczenie i konserwacja	12
6.2	Konserwacja	12
6.3	Kontrola ciśnienia w instalacji	12
6.4	Napełnianie wodą kotła/ instalacji grzewczej	12
6.5	Prace pomiarowo-kontrolne wykonywane przez kominiarza	12
7	Serwis i gwarancja	13
7.1	Serwis	13
7.2	Gwarancji	13

1 Informacje dotyczące instrukcji

Poniższe wskazówki podano w celu uzyskania lepszej orientacji w całej dokumentacji. Wraz z niniejszą instrukcją instalacji i konserwacji obowiązują pozostałe dokumenty.

Za szkody spowodowane nieprzestrzeganiem tych instrukcji nie ponosimy odpowiedzialności.

Dodatkowo obowiązująca dokumentacja

Podczas obsługi gazowego kotła kondensacyjnego należy przestrzegać wskazówek podanych we wszystkich instrukcjach do podzespołów i elementów składowych urządzenia. Instrukcje te są dołączone do poszczególnych części instalacji oraz podzespołów uzupełniających.

1.1 Przechowywanie dokumentów

Niniejszą instrukcję instalacji należy wręczyć użytkownikowi. Na nim spoczywa obowiązek starannego przechowywania instrukcji i udostępnienia jej w razie potrzeby.

1.2 Stosowane symbole

Podczas obsługi kotła należy przestrzegać wskazówek dotyczących bezpieczeństwa zawartych w niniejszej instrukcji obsługi!



Niebezpieczeństwo!

Bezpośrednie zagrożenie zdrowia i życia!



Uwaga!

Możliwe zagrożenie dla urządzenia i środowiska naturalnego!



Wskazówka!

Przydatne informacje i wskazówki.

• Symbol sygnalizujący konieczność działania

1.3 Oznaczenie CE

Oznaczenie CE dokumentuje, że kotły spełniają podstawowe wymagania dyrektywy dotyczącej urządzeń gazowych (dyrektywa 90/396/EWG Rady) i dyrektywy w sprawie kompatybilności elektromagnetycznej (dyrektywa 89/336/EWG Rady).

Kotły spełniają podstawowe wymagania dyrektywy dotyczącej współczynnika sprawności (dyrektywa 92/42/EWG Rady).

1.4 Tabliczka znamionowa

Tabliczka znamionowa znajduje się z przodu kotła, pod przednią częścią obudowy. Jest ona widoczna po zdjęciu przedniej części obudowy.

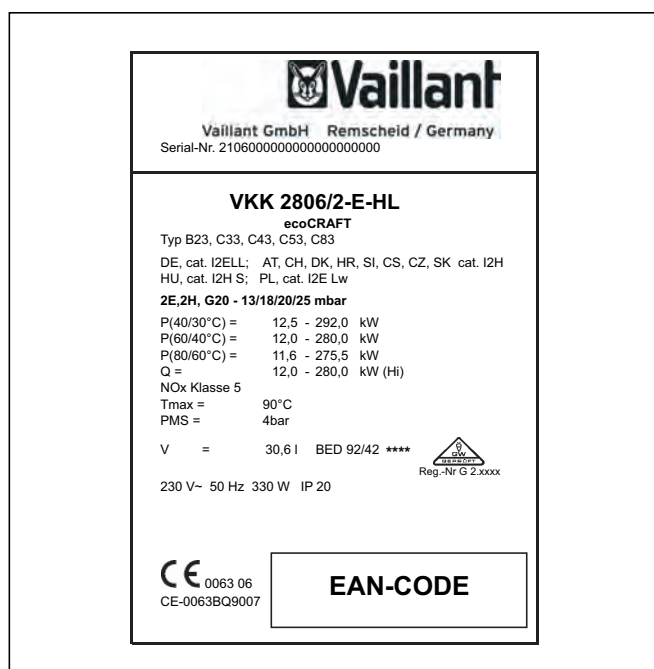

Rys. 1.1 Tabliczka znamionowa

2 Wskazówki dotyczące bezpieczeństwa

Postępowanie w przypadku awarii

 **Niebezpieczeństwo!**
Wypływ gazu! Niebezpieczeństwo zatrucia i wybuchu w wyniku nieprawidłowego działania!

W razie ulatniania się gazu należy postępować następująco:

- Nie włączać i niewyłączać światła.
- Nie uruchamiać żadnych przełączników elektrycznych.
- Nie używać telefonu w strefie zagrożenia.
- Nie stosować otwartego ognia (np. zapalniczka, zapałki).
- Nie palić tytoniu.
- Zamknąć zawór odcinający dopływ gazu.
- Przewietrzyć pomieszczenie, otwierając okna i drzwi.
- Ostrzec współmieszkańców o grożącym niebezpieczeństwie.
- Opuścić dom.
- Powiadomić miejscowy zakład gazowniczy lub wykwalifikowanego i autoryzowanego instalatora.

Wskazówki dotyczące bezpieczeństwa

Należy koniecznie przestrzegać wymienionych niżej wskazówek i przepisów bezpieczeństwa.

 **Niebezpieczeństwo!**
Niebezpieczeństwo wybuchu łatwo palnej mieszanki powietrzno-gazowej! Nie stosować ani nie przechowywać żadnych substancji wybuchowych lub łatwopalnych (np. benzyna, farby itd.) w miejscu montażu kotła.

 **Niebezpieczeństwo!**
Niebezpieczeństwo zatrucia i wybuchu w wyniku nieprawidłowego działania!
Nie wolno odłączać urządzeń zabezpieczających ani dokonywać na nich zmian lub modyfikacji, które mogłyby wpłynąć negatywnie na prawidłowe funkcjonowanie.

Z tego powodu nie wolno przeprowadzać zmian:

- w kotle
- w otoczeniu urządzenia
- w przewodach zasilających w gaz, powietrze, wodę i prąd elektryczny
- w przewodach wylotowych spalin
- oraz w zaworze bezpieczeństwa i przewodzie wylotowym wody grzewczej.

Zakaz przeprowadzania zmian i modyfikacji dotyczy również elementów konstrukcyjnych w sąsiedztwie urządzenia, o ile mogłyby to wpłynąć negatywnie na bezpieczeństwo pracy kotła.

Przykłady:

- Otwory powietrzne i spalinowe nie mogą być zasłonięte lub zatkane. Pamiętać, aby np. po zakończeniu prac wykończeniowych przy zewnętrznej fasadzie budynku usunąć pokrywę zabezpieczającą otwory.

Przeprowadzanie ewentualnych zmian lub modyfikacji urządzenia lub w jego otoczeniu należy zawsze zlecać wykwalifikowanemu i autoryzowanemu instalatorowi.

 **Uwaga!**
Niebezpieczeństwo uszkodzenia w wyniku niewłaściwych modyfikacji! W żadnym wypadku nie dokonywać zmian lub modyfikacji kotła lub innych części instalacji.
Nigdy nie przeprowadzać samodzielnie naprawy lub konserwacji kotła.

- Nie niszczyć ani nie usuwać plomb na elementach konstrukcyjnych. Tylko wykwalifikowany i autoryzowany instalator oraz personel serwisowy producenta jest upoważniony do przeprowadzania modyfikacji zaplombowanych części.

 **Uwaga!**
Niebezpieczeństwo uszkodzenia! W pobliżu urządzenia nie stosować rozpylaczy, rozpuszczalników, środków czyszczących zawierających chlor, farb, klejów itd. Substancje te mogą niekiedy prowadzić do korozji urządzeń układu odprowadzania spalin.

Montaż i nastawa

Montażu podgrzewacza gazowego może dokonać tylko wykwalifikowany i autoryzowany instalator. Jest on odpowiedzialny za prawidłowy montaż i uruchomienie zgodnie z obowiązującymi przepisami.

Jest on też odpowiedzialny za przegląd/ konserwację i uruchomienie kotła oraz regulację przepływu gazu.

2 Wskazówki dotyczące bezpieczeństwa

3 Informacje dotyczące instalowania i obsługi

Ciśnienie wody w instalacji grzewczej

Regularnie sprawdzać ciśnienie wody w instalacji grzewczej.

Agregat prądowórczy do zasilania awaryjnego

Przy instalowaniu gazowego kotła grzewczego autoryzowany instalator podłącza go do sieci elektrycznej. Jeśli w przypadku zaniku prądu użytkownik chce zasilać kocioł z agregatu prądowórczego, to parametry techniczne agregatu (częstotliwość, napięcie, uziemienie) muszą być zgodne z parametrami obowiązującymi dla sieci, a jego moc musi być przynajmniej równa mocy wymaganej przez kocioł. Należy w takim wypadku zasięgnąć porady autoryzowanego zakładu instalatorskiego.

Zabezpieczanie przed zamarzaniem

Należy się upewnić, czy podczas nieobecności w okresie występowania mrozów instalacja grzewcza pracuje w dalszym ciągu i dostatecznie ogrzewa pomieszczenia.



Uwaga!

Funkcja zabezpieczenia przed zamarzaniem oraz urządzenia kontrolne są aktywne tylko wtedy, gdy wyłącznik główny jest wciśnięty i świeci się zielona kontrolka. Dodawanie do wody grzewczej środków przeciwmrozowych jest niedopuszczalne. Mogą one uszkodzić uszczelki i membrany i być przyczyną występowania szumów w instalacji grzewczej. Nie ponosimy odpowiedzialności za wynikłe z tego powodu szkody. Kocioł ma funkcję zabezpieczenia przed zamarzaniem.

Jeśli przy włączonym wyłączniku głównym temperatura zasilania obiegu grzewczego spadnie poniżej 10 °C, to następuje uruchomienie kotła i podgrzanie jego obiegu grzewczego do ok. 20 °C.



Uwaga!

Nie zapewnia to przepływu wody przez całą instalację grzewczą.

Inną metodą zabezpieczenia przed zamarzaniem jest opróżnienie z wody instalacji grzewczej i kotła. Warunkiem skuteczności tej metody jest całkowite spuszczenie wody z instalacji i kotła. W tym celu należy zasięgnąć porady w autoryzowanym zakładzie instalacyjnym.

3 Informacje dotyczące instalowania i obsługi

3.1 Przeznaczenie

Kotły ecoCRAFT firmy Vaillant zostały zbudowane zgodnie z aktualnym stanem techniki i obowiązującymi przepisami bezpieczeństwa technicznego. W przypadku nieprawidłowego lub niezgodnego z przeznaczeniem stosowania mogą jednak powstać zagrożenia dla zdrowia i życia użytkownika lub osób trzecich, ewentualnie może

dojść do uszkodzenia urządzeń lub wystąpienia innych szkód rzeczowych.

Gazowe kotły kondensacyjne przeznaczone są do wykorzystywania jako źródło ciepła w instalacjach centralnego ogrzewania wodnego. Inne lub wykraczające poza ten zakres zastosowanie uważane jest za niezgodne z przeznaczeniem. Za wynikłe z tego powodu szkody producent lub dostawca nie ponoszą żadnej odpowiedzialności. Ryzyko takiego postępowania spoczywa wyłącznie na użytkowniku. Do zakresu zastosowania zgodnego z przeznaczeniem należy również obowiązek przestrzegania instrukcji obsługi i instalacji oraz wszystkich innych obowiązujących dokumentów, jak również okresowego przeprowadzania przeglądów technicznych i konserwacji.



Uwaga!

Zabrania się użytkowania niezgodnego z przeznaczeniem.

Kotły grzewcze muszą zostać zainstalowane przez autoryzowanego instalatora, odpowiedzialnego za przestrzeganie obowiązujących przepisów, zasad i dyrektyw.

3.2 Wymagania przestrzenne

Gazowe kotły grzewcze ecoCRAFT exclusiv marki Vaillant muszą być zainstalowane w odpowiednich pomieszczeniach (kotłowniach). Należy skonsultować się z instalatorem w sprawie obowiązujących krajowych przepisów instalacyjnych. Miejsce montażu musi być całkowicie zabezpieczone przed mrozem. Jeżeli tak nie jest, należy uwzględnić wymienione w rozdziale 2 zalecenia dotyczące zabezpieczania przed zamarzaniem.



Wskazówka!

Zachowanie odstępów kotła od elementów wykonanych z łatwopalnych części lub materiałów budowlanych nie jest konieczne, gdyż przy znamionowej mocy grzewczej powierzchnia obudowy kotła nagrzewa się do temperatury poniżej maks. dopuszczalnej wartości 85 °C.

Ze względu na konieczność zagwarantowania dostępu na czas prac konserwacyjnych, podczas montażu należy zachować minimalne odległości podane w instrukcji konserwacji.

3.3 Czyszczenie i konserwacja

- Czyścić obudowę kotła nawilżoną ściereczką z dodatkiem niewielkiej ilości mydła.



Wskazówka!

Nie stosować środków szorujących lub czyszczących, które mogłyby uszkodzić obudowę lub elementy obsługi wykonane z tworzywa sztucznego.

3.4 Recykling i usuwanie odpadów

Zarówno gazowy kocioł grzewczy ecoCRAFT exclusiv marki Vaillant, jak i opakowanie transportowe, składają się w dużym stopniu z części wykonanych z materiałów nadających się do recyklingu.

3.4.1 Urządzenie

Zużyte urządzenie oraz części wyposażenia należy poddać recyklingowi zgodnie z obowiązującymi przepisami.

3.4.2 Opakowanie

Usunięcie opakowania transportowego zlecić instalatorowi, który zainstalował kocioł.



Wskazówka!

Należy uwzględnić obowiązujące przepisy krajowe.

3.5 Wskazówki dotyczące energooszczędnej obsługi Montaż pogodowego regulatora instalacji grzewczej

Regulatory pogodowe regulują - w zależności od temperatury zewnętrznej - temperaturę zasilania obiegu grzewczego. System wytwarza tylko tyle ciepła, ile jest to w danej chwili potrzebne. W tym celu należy nastawić regulator pogodowy na temperaturę zasilania obiegu grzewczego, odpowiednią do wartości istniejącej temperatury zewnętrznej. Zadana wartość temperatury nie powinna przekraczać parametrów technicznych instalacji grzewczej.

Zwykle prawidłową nastawę przeprowadza autoryzowany instalator. Zintegrowane programy czasowe automatycznie włączają i wyłączają wymagane fazy wzrostu i obniżenia temperatury obiegu grzewczego (np. w nocy). Regulatory pogodowe w połączeniu z zaworami termostatycznymi stanowią najbardziej ekonomiczną formę regulacji ogrzewania.

Obniżenie temperatury instalacji grzewczej

W porze nocnej oraz w czasie nieobecności należy obniżyć temperaturę pokojową. Najłatwiej i najpewniej wykonuje się to za pomocą regulatorów z dowolnie wybieranymi programami czasowymi.

W trybie obniżenia temperatury należy ustawić temperaturę pokojową na wartość o ok. 5 °C niższą niż w czasie pełnego ogrzewania. Obniżenie temperatury o więcej niż 5 °C nie daje większej oszczędności energii, gdyż w okresie pełnego ogrzewania konieczne będzie zwiększenie mocy grzewczej instalacji. Tylko w przypadku dłuższej nieobecności, np. wyjazd na wakacje, opłaca się obniżenie temperatury do niższej wartości. Należy pamiętać, aby zimą dostatecznie zabezpieczyć instalację grzewczą przed zamarzaniem.

Temperatura pomieszczenia

Nastawić temperaturę pokojową na wartość, która dokładnie odpowiada indywidualnemu odczuciu ciepła. Każdy stopień powyżej oznacza wzrost zużycia energii o ok. 6%.

Temperaturę pokojową należy też dostosować do charakteru użytkowania danego pomieszczenia. Na przykład nie jest zazwyczaj konieczne, aby sypialnia lub rzadko używane pomieszczenia były ogrzewane do temperatury 20 °C.

Nastawianie trybu pracy grzewczej

W cieplejszej porze roku, gdy mieszkanie nie musi być ogrzewane, zalecamy przełączenie instalacji grzewczej na tryb pracy letniej. Tryb pracy grzewczej jest wtedy wyłączony, ale tryb przygotowania ciepłej wody użytkowej pozostaje ciągle aktywny.

Równomierne ogrzewanie

W mieszkaniu z centralnym ogrzewaniem często ogrzewane jest tylko jedno pomieszczenie. W wyniku przenikania ciepła przez ściany, drzwi, okna, sufit lub podłogę pomieszczenia dochodzi do niekontrolowanego ogrzewania sąsiednich pomieszczeń i niezamierzonych strat energii cieplnej. Moc grzejnika służącego do ogrzewania danego pomieszczenia jest oczywiście niewystarczająca w przypadku takiego sposobu ogrzewania.

Skutkiem tego jest niedostateczne ogrzewanie pomieszczenia i powstanie nieprzyjemnego odczucia zimna w pomieszczeniu (ten sam efekt powstaje też, gdy drzwi pomiędzy ogrzewanymi a nieogrzewanymi lub częściowo ogrzewanymi pomieszczeniami pozostają otwarte). Jest to nieprawidłowa metoda oszczędzania: Instalacja grzewcza pracuje, ale pomieszczenie nie jest ciepłe. Większy komfort i lepszą ekonomiczność ogrzewania zapewnia równomierne i jednostajne ogrzewanie wszystkich pomieszczeń mieszkalnych, odpowiednio do sposobu wykorzystania. Może to także negatywnie wpływać na stan substancji budowlanej, ponieważ elementy budynku nie są ogrzewane lub są ogrzewane w niewystarczającym stopniu.

Zawory termostatyczne i regulator temperatury pokojowej

Wszystkie grzejniki powinny być obecnie wyposażone w zawory termostatyczne. Umożliwiają one dokładne utrzymanie nastawionej temperatury pokojowej. Za pomocą zaworów termostatycznych w połączeniu z regulatorem temperatury pokojowej (lub regulatorem pogodowym) można dostosować temperaturę pomieszczenia do indywidualnych potrzeb i uzyskać ekonomiczną pracę instalacji grzewczej.

W pomieszczeniu, w którym znajduje się regulator temperatury pokojowej, należy całkowicie otworzyć wszystkie zawory termostatyczne grzejników, gdyż w przeciwnym razie może dojść do konfliktu w pracy obu regulatorów i obniżenia skuteczności regulacji. Często można zaobserwować następujące zachowanie użytkownika: gdy w pomieszczeniu jest za ciepło, zawory termostatyczne są zakręcane (lub regulator temperatury pokojowej ustawiany jest na niższą temperaturę). Gdy po pewnym czasie znowu zrobi się zimno, termostat grzejnika jest ponownie odkręcany. Nie jest to konieczne, ponieważ zawór termostatyczny samoczynnie reguluje

3 Informacje dotyczące instalowania i obsługi

4 Obsługa

temperaturę. Jeżeli temperatura pokojowa wzrasta powyżej nastawionej na czujniku wartości, zawór termostatyczny zamyka się automatycznie; jeżeli temperatura spadnie poniżej nastawionej wartości, zawór otwiera się ponownie.

Zakaz zasłaniania regulatorów

Nie zasłaniać regulatorów meblami, zasłonami ani innymi przedmiotami. Muszą one rejestrować bez przeszkód cyrkulujące powietrze. Zasłonięte zawory termostatyczne mogą być wyposażone w zdalne czujniki, które sterują pracą termostatów.

Odpowiednia temperatura ciepłej wody

Wodę należy podgrzewać jedynie do wymaganej temperatury. Dalsze podgrzewanie prowadzi do zbędnego zużycia energii; temperatura wody powyżej 60 °C powoduje ponadto nadmierne osadzanie się kamienia kotłowego.

Świadome i oszczędne gospodarowanie wodą

Świadome gospodarowanie wodą pozwala na znaczne obniżenie kosztów zużycia.

Na przykład prysznic zamiast kąpeli w wannie: podczas kąpeli w wannie zużywa się ok. 150 l wody, natomiast nowoczesna wodooszczędna armatura natryskowa zużywa jedynie ok. jednej trzeciej tej ilości wody. Ponadto: przeciekający kran powoduje stratę ok. 2000 litrów wody, nieszczelna spłuczka toaletowa – ok. 4000 litrów wody rocznie. A nowa uszczelka kosztuje tylko grosze.

Energooszczędne włączanie pomp cyrkulacyjnych

Instalacje c.w.u. są często wyposażone w tzw. pompy cyrkulacyjne (obiegowe). Zapewniają one stały obieg ciepłej wody w rurach, dzięki czemu nawet najbardziej oddalone punkty poboru zaopatrywane są natychmiast w ciepłą wodę.

Takie pompy obiegowe można też stosować w połączeniu z kotłem ecoCRAFT exclusiv marki Vaillant. Użycie tych pomp podniesie z pewnością komfort przygotowania ciepłej wody użytkowej. Należy jednak pamiętać, że pompy te zużywają prąd. Oprócz tego cyrkulacja ciepłej wody w instalacji wodociągowej prowadzi do obniżenia temperatury wody i powoduje konieczność jej podgrzania. Z tego powodu pompy cyrkulacyjne należy włączać tylko okresowo, tzn. tylko wtedy, gdy ciepła woda jest rzeczywiście potrzebna. Za pomocą zegarów sterujących, w które wyposażona jest większość pomp cyrkulacyjnych lub w które można je dodatkowo wyposażyć, istnieje możliwość ustawienia indywidualnych programów czasowych. Również regulatory pogodowe umożliwiają za pomocą funkcji dodatkowych sterowanie czasem pracy pomp cyrkulacyjnych. Należy się skonsultować w tej sprawie z wykwalifikowanym i autoryzowanym instalatorem.

Wietrzenie pomieszczeń mieszkalnych

Gdy instalacja grzewcza jest włączona, należy otwierać okna tylko w celu przewietrzenia, a nie w celu regulowania temperatury. Krótkie intensywne przewietrzenie jest bardziej efektywne i oszczędne niż stale uchylone okno. Zalecamy dlatego krótkie otwarcie okien na oścież. Podczas wietrzenia należy zamknąć zawory termostatyczne wszystkich grzejników znajdujących się w pomieszczeniu, względnie ustawić regulator temperatury pokojowej na minimalną wartość. Czynności te zapewniają dostateczną wymianę powietrza bez niepotrzebnego oziębienia i strat energii (np. w wyniku niezamierzonego uruchomienia instalacji grzewczej podczas wietrzenia).

4 Obsługa

4.1 Kontrola przed uruchomieniem

4.1.1 Otwieranie zaworów odcinających



Wskazówka!

Zawory odcinające nie wchodzi w skład dostawy kotła. Użytkownik musi je zainstalować we własnym zakresie z pomocą uprawnionego instalatora. Instalator powinien wskazać użytkownikowi lokalizację tych elementów oraz wyjaśnić, w jaki sposób należy z nimi postępować.

4.1.2 Kontrola poziomu wody

- Odczytać poziom wody (ciśnienie napełnienia) instalacji grzewczej na manometrze poza kotłem. Miejsce montażu manometru powinien pokazać użytkownikowi instalator. Manometr nie jest wbudowany do kotła. Aby zapewnić prawidłową pracę instalacji grzewczej, ciśnienie wody w zimnej instalacji wskazywane na manometrze powinno wynosić ok. 3 bar. Jeśli spadnie ono poniżej 0,8 bar, należy uzupełnić ilość wody. W kotle jest zamontowany czujnik ciśnieniowy wody, który w przypadku spadku ciśnienia w instalacji < 0,2 bar zapobiega pracy kotła. Jest to sygnalizowane na wyświetlaczu za pomocą komunikatu **E26**. Przy ciśnieniu wody > 0,8 bar gaśnie komunikat o błędzie. Gdy instalacja grzewcza obejmuje kilka kondygnacji, może się okazać, że konieczne jest zastosowanie wyższych wartości ciśnienia wody. Należy skonsultować się w tej sprawie z autoryzowanym instalatorem.

4.2 Elementy panelu obsługi

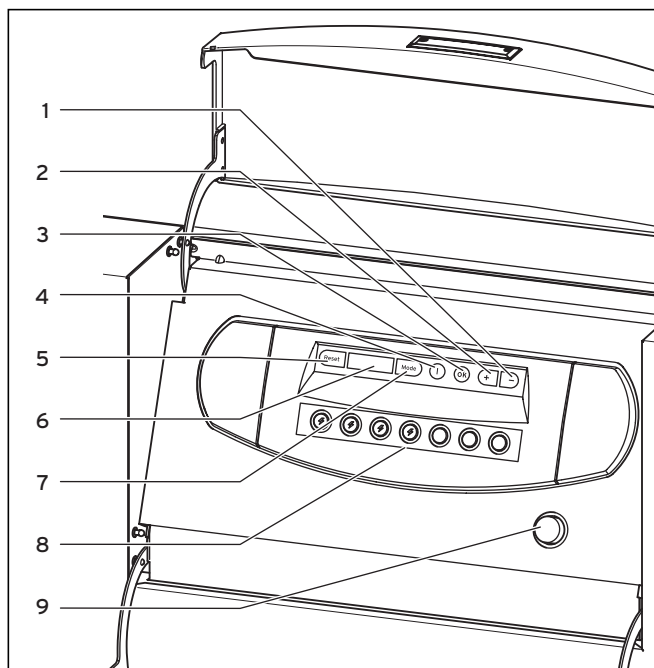

Rys. 4.1 Elementy obsługi

Elementy obsługi mają następujące funkcje:

- 1/2** Przyciski +/-: Po wyświetleniu parametrów istnieje możliwość zmiany poszczególnych wartości przyciskami „+” i „-”.
- 3** Przycisk OK: Wszystkie zmiany należy zatwierdzić przyciskiem OK. Komunikatem zwrotnym o zapisywaniu jest miganie liczb.
- 4** Przycisk informacyjny - i: Po wyświetleniu odpowiedniego trybu istnieje możliwość wyświetlenia poszczególnych parametrów dla tego trybu za pomocą przycisku i.
- 5** Przycisk Reset: Przycisk Reset usuwa zakłócenie działania kotła, sygnalizowane przez migające oznaczenie na wyświetlaczu. Jeżeli zakłócenie nadal występuje, to należy powiadomić serwis autoryzowany lub firmowy.
- 6** Wyświetlacz do wskazywania aktualnego trybu pracy, wyświetlania poziomu menu lub informacji dodatkowych
- 7** Przycisk Mode do przechodzenia pomiędzy różnymi poziomami menu.
- 8** Wskazanie blokady poszczególnych modułów palnika (kasowanie zakłócenia, patrz rozdz. 5.1).
- 9** Przycisk służący do włączania i wyłączania kotła

4.3 Włączanie i wyłączanie kotła

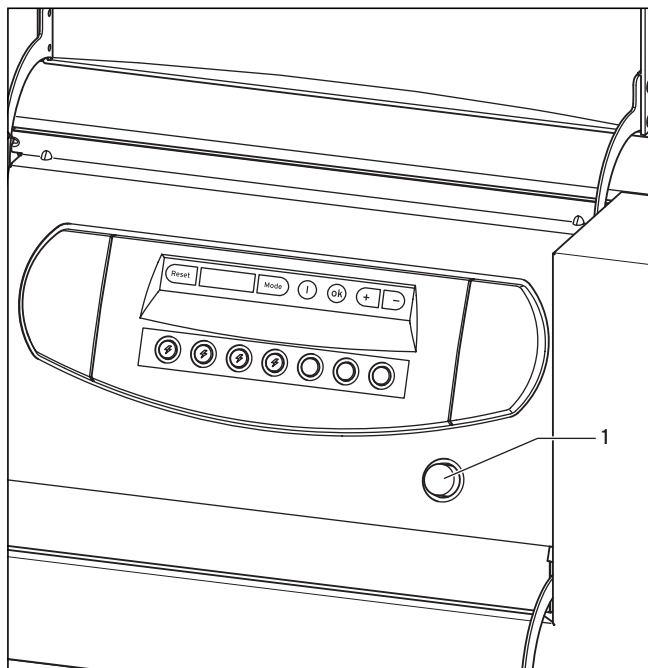

4.2 Włączanie i wyłączanie kotła



Uwaga!

Główny wyłącznik wolno włączyć tylko wtedy, gdy instalacja grzewcza jest prawidłowo napełniona wodą. Nieprzestrzeżenie tego warunku może spowodować uszkodzenie pompy i wymiennika ciepła.

Przyciskiem (1) można włączyć i wyłączyć kocioł.

Gdy przycisk (1) jest wciśnięty i świeci się kontrolka, to znaczy, że urządzenie jest włączone i znajduje się pod napięciem.

Gdy przycisk (1) nie jest wciśnięty i nie świeci się kontrolka, to znaczy, że urządzenie jest wyłączone i odłączone od zasilania.



Uwaga!

Funkcja zabezpieczenia przed zamrożeniem oraz urządzenia kontrolne są aktywne tylko wtedy, gdy wyłącznik główny jest wciśnięty i świeci się zielona kontrolka.

Aby urządzenia zabezpieczające pozostały aktywne, kocioł należy włączać i wyłączać regulatorem. Właściwe informacje znajdują się w odpowiedniej instrukcji obsługi.



Wskazówka!

W przypadku dłuższego odłączenia kotła (np. podczas remontu budynku) należy dodatkowo zamknąć zawór odcinający dopływ gazu. Należy koniecznie przestrzegać też wskazówek dotyczących zabezpieczania przed zamrożeniem w rozdziale 2.

4.4 Panel obsługi ze wskaźnikiem wielofunkcyjnym

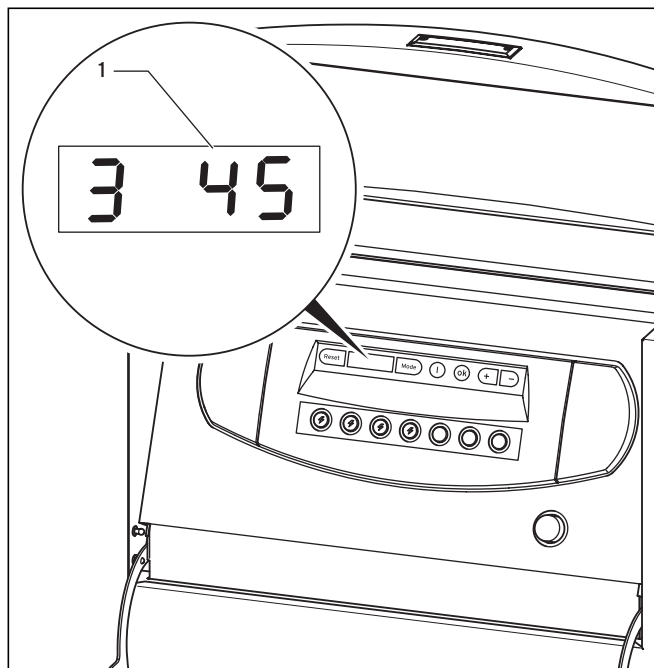

Rys. 4.3 Wskazania wyświetlacza w normalnym trybie pracy

Kotły ecoCRAFT wyposażone są w cyfrowy system informacyjno-analizujący. System ten informuje o stanie pracy kotła oraz pomaga w usuwaniu zakłóceń.

W stanie gotowości do pracy i w trybie pracy palnika na wyświetlaczu wyświetlany jest jednocyfrowy kod trybu pracy. Oznacza on aktualny stan pracy kotła oraz aktualną temperaturę przy kolektorze na zasilaniu, np.:
 „3 45” = Palnik w trybie pracy grzewczej „3”,
 Temperatura zasilania „45 °C”

Wskaźniki trybu pracy

Wskaźnik trybu pracy informuje o stanie pracy kotła. Kod trybu pracy 1, 2 lub 5 pojawia się podczas uruchamiania każdego modułu.

Przed wskaźnikiem trybu pracy pojawi się numer aktualnego modułu.

W normalnym trybie pracy wyświetlane są następujące wskaźniki:

Kod trybu pracy	Opis funkcji
0	Standby, brak zapotrzebowania na ciepło
1	Uruchamia się wentylator odpowiedniego modułu i wstępnie przepłukuje komorę spalania.
2	Zapłon jest aktywny, następuje zapłon palnika
3	Palnik pali się w trybie ogrzewania
4	Palnik pali się w trybie wody użytkowej
5	Przełącza się czujnik powietrza
6	Wyłączenie palnika przez regulator w trybie ogrzewania
7	Wybieg pompy, pompa obiegu grzewczego
8	Wybieg pompy, pompa ładowania zasobnika WW
9	Wyłączenie palnika przez regulator w trybie wody użytkowej

Tab. 4.1 Kody trybu pracy

W przypadku zakłócenia miga komunikat o błędzie na zmianę z menu głównym (patrz rozdz. 5).

Przeгляд poszczególnych menu

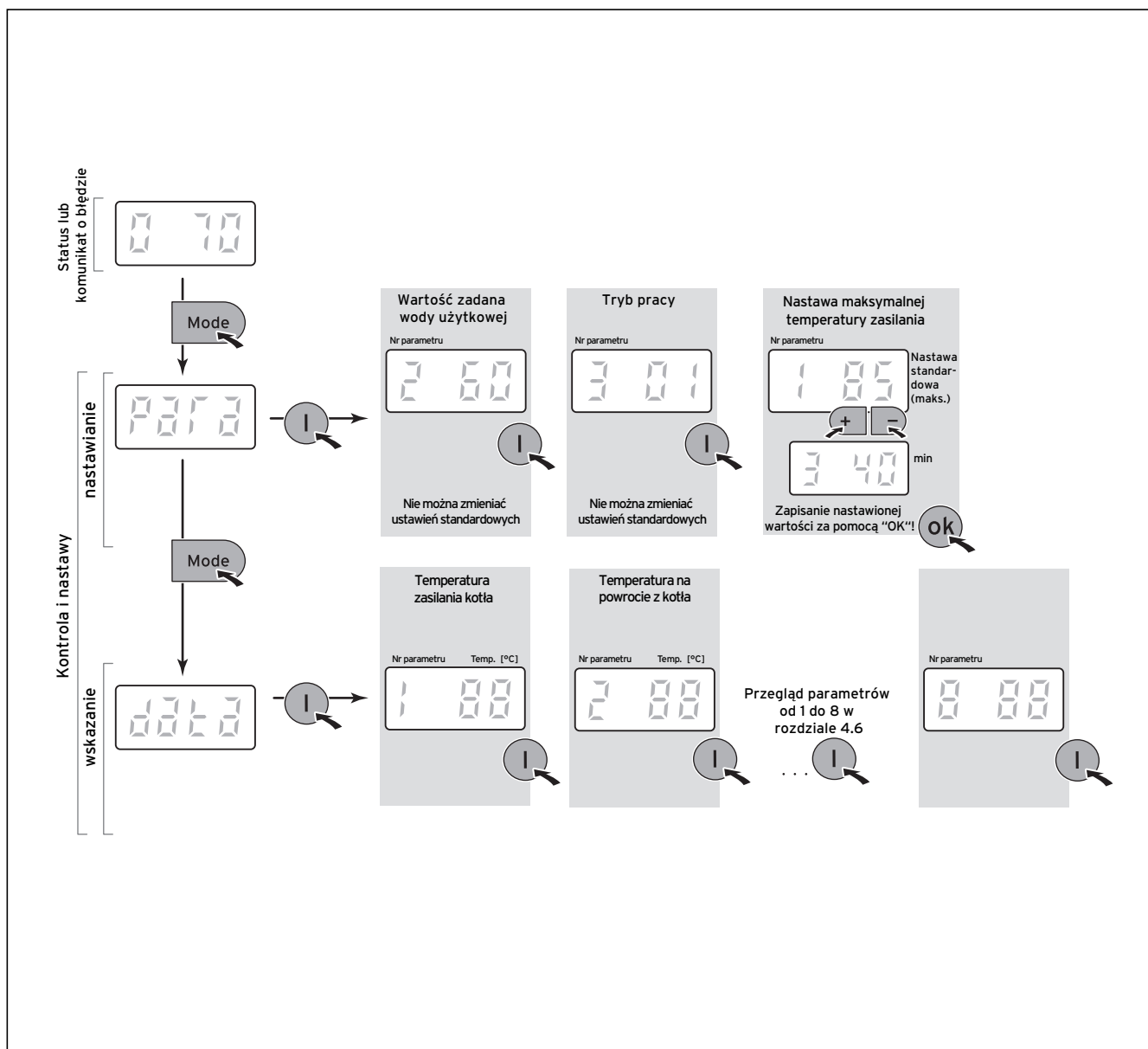

Rys. 4.4 ecoCRAFT exclusiv, przeгляд poszczególnych menu

4.5 Nastawy dla trybu ogrzewania i trybu ciepłej wody

Prawie wszystkie nastawy związane z dostosowaniem kotła do instalacji grzewczej zostały wykonane w zakładzie produkcyjnym lub dokonane na miejscu podczas instalacji przez autoryzowanego instalatora. Nie należy dokonywać żadnych zmian ustawionych wartości! Wszystkie czasy włączania i temperatury związane z indywidualnymi dostosowaniami układu grzewczego do potrzeb użytkownika można ustawić na regulatorze. Przestrzegać wskazówek podanych w odpowiedniej instrukcji obsługi.

Na kotle można samodzielnie wykonać następujące nastawy.

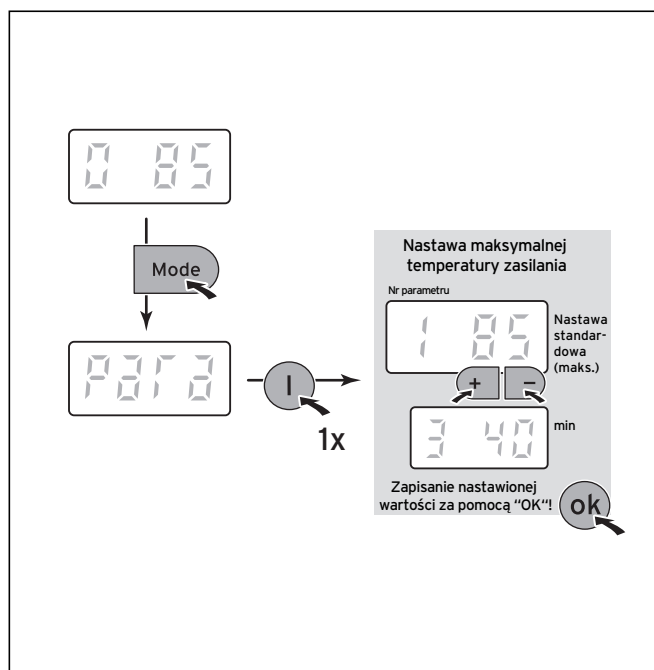

Rys. 4.5 Nastawianie temperatury zasilania obiegu grzewczego bez regulatora ogrzewania

Nastawianie maksymalnej temperatury zasilania

Maksymalną temperaturę zasilania można nastawić w menu obsługi parametrów, w punkcie 3, w zakresie od 30 do 90 °C.



Uwaga!

W celu uniknięcia nieprawidłowego działania nie wolno zmieniać żadnych innych nastaw w menu obsługi parametrów.

4.6 Tryb diagnostyczny

W trybie diagnostycznym możliwe jest wyświetlenie poszczególnych parametrów kotła grzewczego. Nie ma możliwości dokonywania zmian w tych nastawach.

- Dwukrotnie nacisnąć przycisk Mode w celu włączenia trybu diagnostycznego „data”.
- Powtórne naciśnięcie przycisku i umożliwia kontrolę następujących parametrów:

Wyświetlany kod	Znaczenie	Jednostka miary
1	Temperatura zasilania kotła	°C.
2	Temperatura na powrocie z kotła	°C.
3	Brak funkcji	-
4	Brak funkcji	-
5	Brak funkcji	-
6	Wartość zadana temperatury zasilania	°C.
7	Wartość zadana prędkości obrotowej wentylatora	min. ⁻¹
8	Kontrola pojemności, 1 moduł (40 kW = 100 %) np. 250 % -> 2,5 x 40 kW = 100 kW	%

Tab. 4.2 Parametry w trybie diagnostycznym

Jeśli w jednym z punktów wyświetlana jest wartość ujemna, to znaczy, że nie jest podłączony odpowiedni czujnik na kotle.

W takim przypadku czujnik nie jest konieczny do regulacji instalacji grzewczej lub jest podłączony do regulatora ogrzewania i tam można go wyświetlić. Przestrzegać wskazówek podanych w odpowiedniej instrukcji obsługi.

5 Usuwanie zakłóceń

Jeśli kocioł nie działa, to należy najpierw sprawdzić następujące punkty:

- Czy zawór odcinający dopływ gazu jest otwarty.
- Czy jest odpowiednie ciśnienie wody w instalacji.
- Czy włączone jest zasilanie elektryczne.
- Czy włączona jest wtyczka zasilania elektrycznego.
- Czy regulator jest prawidłowo ustawiony.

Jeśli po sprawdzeniu ww. punktów kocioł nie daje się uruchomić, to należy zlecić autoryzowanemu zakładowi serwisowemu przeprowadzenie kontroli urządzenia.

5.1 Kasowanie zakłócenia

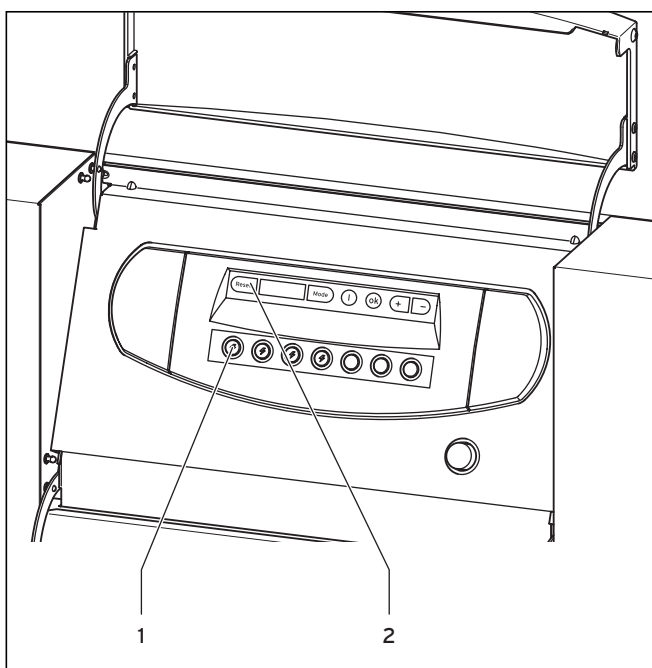

Rys. 5.1 Kasowanie

Zakłócenie działania jednego z modułów kotła wyświetlane jest za pomocą odpowiedniego, czerwonego przycisku do kasowania zakłóceń danego modułu (1) na panelu obsługi.

W celu skasowania zakłócenia należy wykonać następujące czynności:

- Skasować najpierw zakłócenie działania danego modułu kotła poprzez naciśnięcie odpowiedniego, czerwonego przycisku do kasowania zakłóceń danego modułu (1) na panelu obsługi.
- Następnie skasować zakłócenia działania elektroniki kotła za pomocą przycisku RESET (2) znajdującego się obok wyświetlacza.
- Jeśli po ponownym uruchomieniu urządzenia nadal wyświetlane jest zakłócenie, to należy powtórzyć proces.

Kocioł wykonuje automatyczny test działania. Po skasowaniu zakłócenia na wskaźniku wielofunkcyjnym pojawia się menu podstawowe.



Niebezpieczeństwo!

Jeżeli po trzeciej próbie usunięcia zakłócenia kocioł nie uruchomi się, to należy zlecić kontrolę urządzenia autoryzowanemu instalatorowi.

6 Czyszczenie i konserwacja

6.1 Czyszczenie i konserwacja

Czyścić obudowę kotła nawilżoną ściereczką z dodatkiem niewielkiej ilości mydła. Nie stosować środków szorujących lub czyszczących, które mogłyby uszkodzić obudowę lub elementy obsługi wykonane z tworzywa sztucznego.

6.2 Konserwacja

Każde urządzenie wymaga po określonym czasie pracy czyszczenia i konserwacji, aby zapewnić bezpieczne i niezawodne działanie. Regularna konserwacja jest warunkiem trwałości, bezpieczeństwa i niezawodności pracy oraz długiej żywotności kotła Vaillant ecoCRAFT exclusiv.

Prawidłowo konserwowany kocioł grzewczy pracuje z lepszą sprawnością, a w związku z tym bardziej ekonomicznie. Warunkiem trwałości, bezpieczeństwa i niezawodności pracy oraz długiej żywotności kotła jest coroczny przegląd/ konserwacja.



Niebezpieczeństwo!

Nigdy nie próbować przeprowadzać samodzielnie prac konserwacyjnych lub napraw kotła grzewczego. Prace te należy zlecić autoryzowanemu instalatorowi. Zalecamy zawarcie umowy serwisowej. Zaniedbywanie prac konserwacyjnych może obniżyć bezpieczeństwo pracy kotła i prowadzić do szkód materialnych oraz obrażeń ciała.

6.3 Kontrola ciśnienia w instalacji

Aby zapewnić prawidłową pracę instalacji grzewczej, ciśnienie wody w zimnej instalacji wskazywane na manometrze powinno wynosić ok. 3 bar. Jeśli spadnie ono poniżej 0,8 bar, należy uzupełnić ilość wody. Uwzględnić jakość wody i twardość węglanową wody używanej do napełniania kotła.

W kotle jest zamontowany czujnik ciśnieniowy wody, który w przypadku spadku ciśnienia w instalacji < 0,2 bar zapobiega pracy kotła. Jest to sygnalizowane na wyświetlaczu za pomocą komunikatu **E26**. Przy ciśnieniu wody > 0,8 bar gaśnie komunikat o błędzie. Jeżeli instalacja grzewcza obejmuje kilka kondygnacji, może się okazać, że konieczne jest zastosowanie wyższych wartości ciśnienia napełnienia. Należy skonsultować się w tej sprawie z autoryzowanym instalatorem.

6.4 Napełnianie wodą kotła/ instalacji grzewczej



Uwaga!

Do napełniania instalacji grzewczej należy stosować tylko wodę spełniającą wymagania przepisów VDI 2035. Niedopuszczalne jest dodawanie środków chemicznych, np. środków zabezpieczających przed zamarzaniem lub przed korozją (inhibitorów).

Informacje dotyczące napełniania lub uzupełniania poziomu napełnienia instalacji grzewczej można uzyskać u autoryzowanego instalatora.

Napełnianie wodą instalacji grzewczej przeprowadza się w sposób następujący:

- Otworzyć wszystkie zawory termostatyczne grzejników instalacji.
- Połączyć zawór do napełniania i opróżniania instalacji za pomocą węża z zaworem zimnej wody. (autoryzowany instalator powinien pokazać użytkownikowi elementy armatury służące do napełniania instalacji grzewczej wodą i jej opróżniania oraz wyjaśnić sposób postępowania).
- Powoli otworzyć zawory do napełniania i poboru zimnej wody i uzupełnić wodę, aż manometr wskaże wymaganą wartość ciśnienia.
- Zamknąć zawór.
- Odpowietrzyć wszystkie grzejniki.
- Następnie ponownie skontrolować wartość ciśnienia w instalacji (ewentualnie powtórzyć napełnienie).
- Zamknąć zawór do napełniania i opróżniania i zdjąć wąż.

6.5 Prace pomiarowo-kontrolne wykonywane przez kominiarza

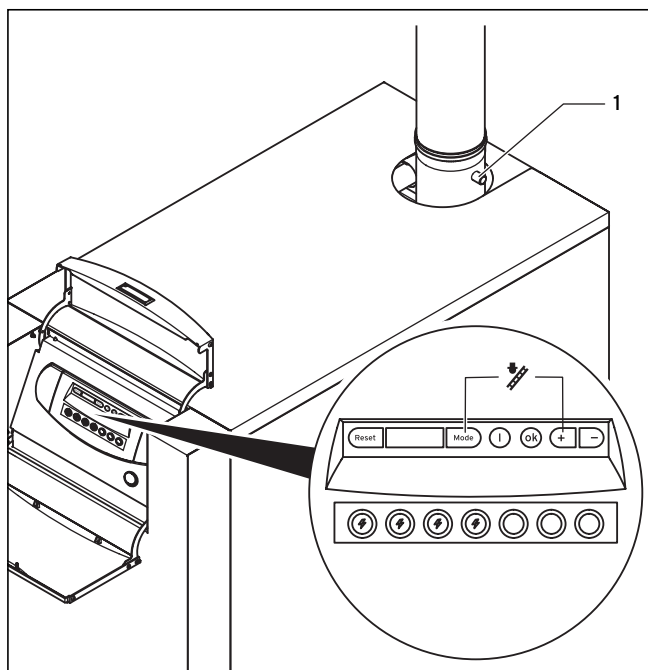

Rys. 6.1 Pomiar i kontrola paleniska przez kominiarza

Otwór pomiarowy jest zamontowany w instalacji odprowadzania spalin.

W przypadku stosowania adaptera Vaillant do rur spalinowych, przeznaczonego do instalacji spalinowych z tworzywa sztucznego Vaillant (akcesoria), pojawia się kolejne miejsce kontroli (1) z tyłu, po prawej stronie kotła, tuż nad pokrywą kotła.

Jeśli podłączony jest regulator ogrzewania calorMATIC marki Vaillant, to w celu wykonania pomiarów należy włączyć na nim tryb pracy „Kominiarz”. Jeśli instalacja grzewcza pracuje z regulatorem, na którym nie istnieje możliwość włączenia trybu pracy „Kominiarz”, to za pomocą odpowiedniej kombinacji przycisków można nastawić na kotle maksymalną moc grzewczą.

- Nacisnąć i przytrzymać przyciski „**Mode**” oraz „**+**” przez pięć sekund.



Wskazówka!

Po 15 minutach program kontrolny jest automatycznie zamykany.

Wszystkie moduły palnika zostają przełączone na pełne obciążenie.

- Wykonać pomiary najwcześniej po dwóch minutach pracy kotła.

7 Serwis i gwarancja

7.1 Serwis

W przypadku pytań dotyczących instalacji urządzenia lub spraw serwisowych, prosimy o kontakt z Infolinią Vaillant : 0 801 804 444

7.2 Gwarancji

Warunki gwarancji fabrycznej Vaillant są zawarte w karcie gwarancyjnej.

Vaillant Saunier Duval Sp. z.o.o.

Al. Krakowska 106 ■ 02-256 Warszawa ■ Tel. 0 22 / 323 01 00 ■ Fax 0 22 / 323 01 13
Infolinia 0 801 804 444 ■ www.vaillant.pl ■ vaillant@vaillant.pl

Vaillant A/S

Drejergangen 3 A ■ DK-2690 Karlslunde ■ Telefon +45 46 16 02 00
Telefax +45 46 16 02 20 ■ www.vaillant.dk ■ salg@vaillant.dk

Vaillant S.à r.l.

Rte du Bugnon 43 ■ Case postale 4 ■ 1752 Villars-sur-Glâne 1 ■ tél. 026 409 72 10
fax 026 409 72 14 ■ Service après-vente tel. 026 409 72 17 ■ fax 026 409 72 19
info@vaillant.ch ■ www.vaillant.ch

Vaillant GmbH

Riedstrasse 10 ■ Postfach 86 ■ CH-8953 Dietikon 1 ■ Telefon 044 744 29 29
Telefax 044 744 29 28 ■ Kundendienst Tel. 044 744 29 39 ■ Telefax 044 744 29 38
Techn. Vertriebsupport Tel. 044 744 29 19 ■ info@vaillant.ch ■ www.vaillant.ch

Vaillant Austria GmbH

Forchheimergasse 7 ■ A-1230 Wien ■ Telefon 05/7050-0
Telefax 05/7050-1199 ■ www.vaillant.at ■ info@vaillant.at

Vaillant GmbH

Berghäuser Str. 40 ■ 42859 Remscheid ■ Telefon 0 21 91/18-0
Telefax 0 21 91/18-28 10 ■ www.vaillant.de ■ info@vaillant.de